

عالم البنين

ALAM AL BENA

الثمن ٣٠ قرشا

العدد الثاني • سبتمبر ١٩٨٠ م • شوال ١٤٠٠ هـ



كفر بالله يوم الأجر سيد الله استنواؤا لله لا لقوم الأجر
عند الله يوم الأجر سيد الله استنواؤا لله لا لقوم الأجر

الذي هو في الجنة والذين هم في النار والذين هم في النار والذين هم في النار

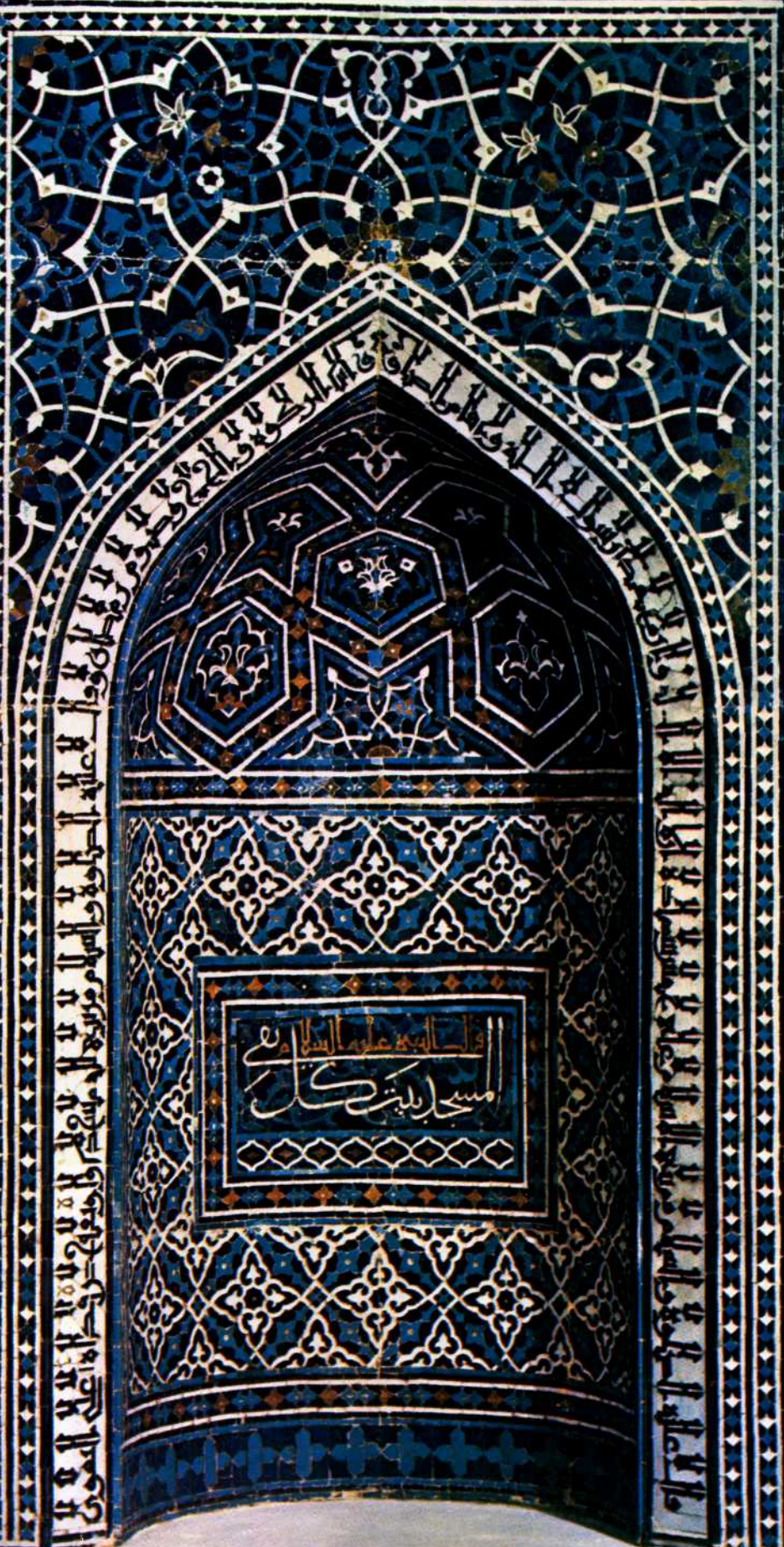

الذي هو في الجنة والذين هم في النار والذين هم في النار والذين هم في النار



شخصية العدد د. عبد الحلیم ابراهیم



رکن المنزل منضدة طعام



المشربیه غرفة جلوس علی النمط الأسلامی



شباب البناء
تربية الفن الأسلامی عند أشبال البناء

في هذا العدد:

صفحة

٤

٥

٦

٧

٨

١٠

١٢

١٣

١٥

١٧

١٨

٢٠

٢٢

٢٤

٢٦

٢٧

٢٨

٣٠

٣٢

٣٤

٣٨

٤٠

٤٢

٤٩

٥٤

٥٦

٥٨

• الافتتاحية

• أخبار البناء في مصر

• أخبار البناء في العالم

• حصاد الشهر

• المدن الجديدة بين التخطيط والتنفيذ

• حديث العدد مع د. مصطفى السعيد

• مستشارك القانوني:

• مستشارك الفني:

• من الشارح صورة وتعليق

• شخصية العدد: د. عبد الحلیم ابراهیم

• فكرة: تكرين المعماري والمخطط

• مدينة جدة تستعيد ثوبها الأسلامی

• من المشروعات المختارة: فندق شيراتون دبي

• البناء من الفكر الى الواقع

• كتاب العدد: عمارة العالم الاسلامی

• الفن الإسلامی في حياتنا اليومية

• مدخل إلى احياء القيم الإسلامیة في المدينة

• اسكان ذوی الدخل المحدود

• نظام الأنشاء بأستعمال نظام الحوائط سابقة التصنيع

• سوق القاهرة الدولي .. قصته ومستقبله

• تنمية القيم الفنيہ للعمارة والفنون الاسلامیة

• ركن المنزل: كيف نحقق اكبر استفلال لمساحات الوحدات السكنیة الصغيرة

• كيف تسافر للدراسة وأمریكا

• اصنعها بنفسك

• الموثل:

• أخبار الموثل

• نشاط المركز

• بحث الموثل: الطابع الاسلامی لمدينة جدة

عالم البناء

مجلة شهرية متخصصة

يصدرها :

مركز الدراسات التخطيطية والمعمارية

السنة الأولى - العدد الثاني

سبتمبر ١٩٨٠ شوال ١٤٠٠

رئيس مجلس الإدارة

ورئيس التحرير

دكتور عبد الباقي ابراهيم

السكرتير العام للتحرير

فريد مجدى

مساعدا لرئيس التحرير

د. حازم ابراهيم

مدير التحرير

حسين أباطه

مساعدا لمدير التحرير

أيمن زيتون

مندوب المجلة :

المملكة العربية السعودية

المهندس كامل قمصاني

الاشتراكات	العدد	سنوات
مصر	٣٠ قرشا	٣٠٠ قرش
السودان	٥٠ قرشا	٥٠٠ قرش
الأردن	٥٠ دينار	٥٠٠ دينار
العراق	٥٠ دينار	٥٠٠ دينار
الكويت	٧٥ دينار	٧٥٠ دينار
المملكة السعودية	٩ ريال	٩٠ ريال
سوريا	١٠ ليرات	١٠٠ ليرة
لبنان	١٠ ليرات	١٠٠ ليرة
المغرب العربي	٣ دولارات	٣٠ دولار
أوروبا	٥ دولارات	٥٠ دولار
أمريكا	٦ دولارات	٦٠ دولار

يضاف للإرسال بالبريد العادى ٥٠ قرشا للاشتراك السنوى داخل مصر - وبالطائرة للدول العربية ٦ دولارات ولاوروبا وأمريكا ١٢ دولارا ..

العنوان : ١٤ شارع السبكي - منشية البكري
مصر الجديدة - القاهرة - جمهورية مصر العربية
ت : ٦٠٣٣٩٧ - ٦٠٣٨٤٣
تلكس : C.P.A.S UN ٩٣٢٤٣



د. عبد الباقي ابراهيم

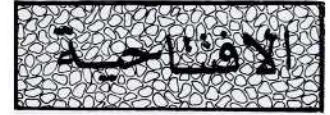

خطوة اخرى على طريق الخير نخطوها على طريق البناء مع العدد الثانى من «عالم البناء» مؤكداً رساله المجله فى خدمه المجتمع واحياء الشخصيه الحضاريه للبيئه العمرانيه فى المدن العربيه . واذا كان العدد الاول قد صدر وليدأ رطباً فاننا سوف نبذل كل العرق وكل الجهد لتغذيته وتنميته حتى تظهر الاعداد المتتاليه من «عالم البناء» حية قوية حافله بكل جديد فى «عالم البناء» .

اننا ندرك أن الصحافه المتخصصة لا بد وأن تصل الى كل المستويات فالبيئه العمرانيه هى فى الواقع نتيجته لدور كل المستويات فى عمليه البناء . فنحن نحاول أن نخاطب كل الجماهير وكل الاجيال . العامه والخاصه .. الشباب والاشبال .. اننا نحاول أن نتفاعل مع حركة الزمن وحركه الحياه اننا نحاول البحث عن الاصاله عن الذات لابراز الشخصيه الحضاريه للمدينه العربيه . اننا نحاول أن نساعد اشبال البناء على تنميه قدراتهم التصميميه والتخطيطيه على اسس نابعه من بيئتنا العمرانيه .. اننا نحاول ان نساعد ربه الاسره فى تنظيم مسكنها بالامكانيات والقيم المحليه .. اننا نحاول أن نساعد المالك والمستأجر على تفهم العلاقات بينها بل ونمنى هذه العلاقه بما فيه الخير لكل منها .. ان نساعد عن طريق البناء على تفهم الاجراءات التنظيميه من جهه ثم نحاول أن نقوم من هذه التنظيمات حتى تتلاءم مع بيئتنا وظروفنا المحليه .. اننا نحاول أن نرتفع بمستوى العمارة .. بمستوى المهنة ومستوى التعليم اننا نحاول ان ننشر هذه الرساله الحضاريه فى جميع ارجاء العالم .

ويبقى أن نلتقى بكل المهتمين بعالم البناء على صفحات عالم البناء ... بالكلمه أوبالصوره بالنقد أو بالاعلان .. اننا ندرك أن المادة فى الصحافه الشهرية تختلف عنها فى الصحافه اليوميه او الاسبوعيه .. اننا نحاول أن نكون مجله عالم البناء مجلداً للاقتناء .. ان نكون مرجعاً فى كل منزل وفى كل مكتب وفى كل ادارة وفى كل وزارة .. عند المنتج والمستهلك .. عند المصمم والمخطط مع الأشبال والشباب .. مع كل الاجيال .

«عالم البناء»

أخبار البناء في مصر

• تنعقد الندوة العلمية الرابعة عن « التنمية مع المحافظة على البيئة » بجامعة اسيوط من ٢ نوفمبر الى ٥ نوفمبر تحت رعاية السيدة / جهان السادات .

ستخصص جلسات خاصة في الندوة لدراسة الاستراتيجية الدولية والوطنية لصون الطبيعة وبخاصة اثناء المحميات للمحافظة على الانواع البريه والمورثات للانواع الاقتصادية .

وتشمل كذلك موضوعين رئيسيين عن :-

— مشروعات التنمية في اطار التخطيط البيئي لاقليم اسيوط .

— مشروعات التنمية في اطار التخطيط البيئي للاراضى القاحله مع الاهتمام بالوادي الجديد وسيناء كمنطقتين للبيئات القاحله .

يرأس الندوة الدكتور/ حسن حمدى ابراهيم رئيس جامعة اسيوط بالتعاون مع الجهات المسئوله .

• فى مسابقة مشروع المبنى الاستثمارى بأرض شبرد التابع للشركة الاقتصادية للقوات المسلحة اختير المشروع المقدم من المجموعة الدولية الاستشاريه للهندسه والعمارة المكونه من مكتب المهندس الاستشارى سامح محمد خليل ومكتب المهندس فرترز بيفير النساوى والمشروع المقدم من المجموعة المكونه من مكاتب المهندس توفيق عبد الجواد والدكتور محمد توفيق عبد الجواد ومكتب روجرز بورجون وشاهين وبشر الامريكى للدخول فى المرحلة الثانيه .

• اصدر المهندس حسب الله الكفراوى وزير التعمير والدوله للاسكان واستصلاح الاراضى توجيهاته بضرورة عمل الدراسات اللازمه لانشاء أكبر مصنع للطوب الطفلى فى جمهورية مصر العربيه بمدينة السادات تبلغ طاقته الانتاجيه ٣٠ مليون طوبه سنويا .

يقام المصنع بالمنطقه الاولى على مساحة عشرة افدنه وتبلغ تكاليفه ٢ مليون جنيه وسيقوم المصنع بتوفير الطوب اللازم لانشاء مدينة السادات وخدمة محافظات غرب الدلتا وتقع محاجر خامه الطوب الطفلى شمال وادى النطرون فى المنطقه المتاخمة لمدينة السادات .

• تطوير منطقة المنتزه لجمعها منطقة سياحيه عالميه من الاولويات التى تعطيها وزارة السياحه اهميه خاصه . وصرح السيد الوزير جمال الناظر بأن ساحل البحر الاحمر سوف يعطى الاولويه فى التنميه الاقليميه للمشروعات السياحيه مع اهميه ربط الاقليم تحطيطيا واداريا بصعيد مصر لتنميه السياحه الداخليه كأساس لتنميه السياحه العالميه .

• تؤكد نقابة المهن الهندسيه على ان المكاتب الاستشاريه العالميه التى تعمل فى مصر يلزمها القانون بالتعاون مع المكاتب الهندسيه الاستشاريه المحليه وهذا يبطل مبدأ الوكالة التجاريه أو الاسميه للمكاتب الاجنبيه .

• تقدمت ٥٣ شركة مقاولات عالميه لمشروع مطار القاهره الجديد اختير منها ٢٠ شركة فى القائمه القصيره لاختيار انسبها ودعوتهم لانشاء مبنى المطار الجديد وتضم القائمه ثلاث شركات انجليزيه واخرى من المانيا الغربيه وكوريا الجنوبيه واليابان وهولندا وعشرا من فرنسا . ومن المعروف ان شركه ايربورت دى باريس الفرنسيه قد عهد اليها عام ١٩٧٨ تحضير المخطط العام ومستندات العطاء للمشروع المنتظر أن تبلغ تكاليفه ١٤٠ مليون جنيه استرلينى .

وينقسم العطاء الى ثلاث مراحل الاولى ٢٥ مليون استرلينى للبنيه الاساسيه والمرافق وخزانات الوقود . والثانى ٢٠ مليون استرلينى للممرات والثالث ٩٥ مليون استرلينى لانشاء مبنى المطار وهو من دورين وله ملحقان وينتظر ان ينتهى من المبنى عام ١٩٨٣ والمرور عام ١٩٨٦ .

• تعد دراسات الجدوى الاوليه لانشاء نفق آخر تحت قناه السويس جنوب مدينة الاسماعيليه ومن المنتظر انشاء كوبرى علوى عبر القناه عند الدفرسوار تمر عليه السيارات وخط للسكك الحديديه وهو بطول ٦.٥ كم . ومن المتوقع أن تبلغ تكاليف النفق الثانى ١٤٣ مليون دولار . ومن المعروف أن تكاليف نفق المهندس أحمد حمدى بلغت ١٤٣ مليون دولار .

قام مستر/ بارمر ناثب رئيس منطقة التمويل الدوليه بجولة ميدانيه فى مناطق جنوب سيناء شملت الجوله زيارات ميدانيه لمناطق حمام فرعون — سانت كاترين رأس محمد — الغردقه حيث تم شرح مشروعات وزارة التعمير لتنميه هذه المناطق سياحيا .

تعاقدت الشركة المصريه للمباني الجاهزه مع احدى الشركات الالمانيه على اقامة مستشفى مصر الدولى بالدقى يتكون المستشفى من ثمانيه طوابق ويضم ١٤٠ حجره للمرضى واربع حجرات للعمليات مجهزة بأحدث الادوات الطبيه سيتم الانتهاء من المشروع خلال ٢٣ شهرا وتقدر التكاليف الاجاليه للمشروع بحوالى ١.٥ مليون جنيه مصرى .

• ناقشت اللجنة الاستشاريه للتعمير التقرير النهائى لمشروع امتداد مدينه ١٥ مايو والذى يهدف الى انشاء امتداد جديد للمدينه حيث ان عدد سكان حلوان سيصل عام ٢٠٠٠ الى ٩٥٦ ألف نسمة تستوعب مدينه حلوان ومدينه ١٥ مايو ٨٨٠ ألف نسمة ولذلك تم تحطيط مشروع امتداد مدينه ١٥ مايو ليستوعب ٦٠ ألف نسمة . وتبلغ مساحة المشروع ٢٠٠ هكتار ويقع شمال مدينه ١٥ مايو ويخصص ٥١% من المساحه للاسكان و١٦% للخدمات و٣٣% للمناطق الخضراء والمفتوحه . ويتكون المشروع من حيين سكنيين يستوعب كل حى ٣٠ ألف نسمة مع توفير كافة المرافق والخدمات اللازمه ويشمل المشروع انشاء ١٢ ألف وحدة سكنيه و١٢ مدرسه لمتخلف المراحل و٦ دور عباده و١٢ مركزا تجاريا و٢٤ دار حضانه بخلاف مباني الخدمات الاجتماعيه والصحيه والشرطة والبرق والبريد .

• يجرى حاليا اعداد التصميمات اللازمه للبدء فى اقامة المنطقه الصناعيه الثانيه بمدينة السادات والتى تبلغ مساحتها ١٣ كم^٢ وتقع على امتداد المنطقه الصناعيه الاولى وذلك لمواجهة الطلب المتزايد على اراضى المدينه من القطاعين الخاص والعام والشركات الاجنبيه ولتحديد اماكن الصناعات التى تم توقيع بروتوكولات التعاون مع الدول الاجنبيه لاقامتها

أخبار البناء في العالم

الأردن

● على بعد ١٩ كيلومترا جنوب عمان تخطط الان مدينة صناعية لاستيعاب ما بين ٧٠٠، ٨٠٠ مصنع للصناعات الصغيرة والمتوسطة وسوف تتوفر في المدينة جميع المرافق والخدمات العامة كما توفر التوسع في الوحدات السكنية المخصصة للعاملين الذين يقدر عددهم بحوالي ٢٥٠٠٠ نسمة وقد قامت شركة صناعية من سنغافورة بعمل دراسة الجدوى ويشارك في التمويل البنك الاوربي للاستثمار.

● تشارك هولندا في بناء مركز تجارى في مدينة عمان يحمل ملامح العمارة العربية تستعمل فيه طرق جديدة للخرسانة سابقة الاجهاد... والخرسانة سابقة التجهيز.

● تقوم شركة هالكرو فوكس البريطانية بأجراء مسح شامل للمرور في مدينة عمان على مدى ١٥ شهرا بهدف حل مشاكل المرور المعقدة في المدينة.

المملكة العربية السعودية

● بلغت ميزانية المملكة العربية السعودية لعام ١٩٨٠ ما يقرب من ٨٠ بليون دولار منها ٧١% مخصصة للمشروعات الكبرى الجديدة بما فيها مشروعات الاسكان ومباني الخدمات العامة والطرق والمرافق.

● تولى بلدية جدة اهتماما كبيرا بتشجير المناطق الجنوبية من المدينة وقد تم غرس عشرات الالاف من الشجيرات في مناطق متعددة من المدينة وبولى المهندس محمد سعيد فارس رئيس البلدية اهتماما خاصا بتنسيق المدينة واعتبار المظهر العام للمدينة هو الصورة الحضارية للمجتمع.

الجزائر

تقرر اقامة مشروع ١٠ آلاف وحدة ملحقة بما يلزمها من مرافق وخدمات عامه سكنيه في ضواحي مدينة الجزائر العاصمة ..
ينتهى المشروع عام ١٩٨٥ وينفذ على مرحلتين تستوعب المرحلة الاولى ٧٠ ألف نسمة على أن يزداد هذا العدد الى ٨٠ الف نسمة في المرحلة الثانية .

البحرين

اعلن وزير الصناعة والتنمية انه يتوقع أن يخصص مبلغ ٢٠٠٠ مليون دولار في الميزانية الجديدة للمشاريع الجديدة في مجال البناء ومن أكبر المشاريع التي سوف يخصص لها جزء كبير من هذه الميزانية مشروع بناء جسر يربط جزيرة البحرين بالساحل الشرقي للمملكة العربية السعودية بالإضافة الى عملية توسيع بالمطار..

ليبيا

● من احدث العقود التي حصلت عليها الشركات اليابانية في الشرق الاوسط .. عقد جديد لبناء مصنع اسمنت بالتعاون بين وزارة الصناعات الثقيلة الليبية وكوزاكي للصناعات الثقيلة بطوكيو. ومن المقدر أن تبلغ تكاليف المصنع ١٨٠ مليون دولار وبطاقة انتاجية تصل الى مليون طن سنويا .

الكويت

● أظهر تعداد السكان في الكويت أن مجموع السكان قد بلغ ١٣٥٥٨٢٧ نسمة منهم ٤١٥% من الكويتيين الوطنيين والباقي من غير الكويتيين والمعروف أن تعداد السكان كان عام ١٩٥٧ ٢٠٦٤٦٣ نسمة وكانت نسبة الكويتيين الوطنيين ٥٥% .

نداء الى رواد العمارة والتخطيط

المغتربين في اوربا وامريكا

المجلة تفتح لكم ابوابها لتنثروا فيها انتاجكم العلمى والتطبيقى ومشروعاتكم التى قتم بتصميمها أو تخطيطها .

المسؤولون عن زملائكم فى مصر والعالم العربى يتسائلون عن موعد عودتكم الى الوطن لتساهموا فى بناء صرحه العمرانى .

اذا كان لكم رغبات أو طلبات فاجمله تفتح لكم صفحاتها لتكون وصله اهمز بينكم وبين المسؤولين فى القطاع العام والخاص .

المجلة ترحب بكل ماترسلوه لها من مقالات أو اخبار أو تساؤلات .

مع خالص التحية ،،،

رئيس التحرير

حصاد الشهر

● أعلنت مؤسسة ميلان جيران الفرنسية انها انفقت مع مصر على اقامة محطات كهربائية لتغذية ثلاث مدن جديده بالكهرباء هي مدينة السادات والعاشر من رمضان و١٥ مايو تبلغ قيمة الاتفاقات ٥٥ مليون فرنك فرنسى .

(الاخبار ٧/١١)

● قرر المجلس التنفيذى محافظة الشرقية الغاء نظام تملك المسكن الاقتصادية والمتوسطه التى تقيمها المحافظه ، والذى كان معمولا به فى توزيعها واعادة العمل بنظام التأجير طبقا لقواعد محده يضعها المجلس الشعبى للمحافظة وهذا يتمكن محدود الدخل من الحصول على هذه المساكن .

(الاهرام ٧/١٠)

● توقع هيئة التمويل الدوليه التابعه للبنك الدولى مع وزارة التعمير والدولة للاسكان واستصلاح الاراضى عقدا بأقامة مصنع اسمنت على طريق السويس عند الكيلو ٣٥ بالقطاميه وتساهم فيه الهيئه بمبلغ مليون دولار .

(الاهرام ٧/١٢)

● تم الانتهاء من تخطيط المدينه الجديده بهضبة المقطم والتى ستقام على مساحة مليون و٣٠٠ متر مربع .. المدينه الجديده يربطها بالمدينه القديمه طريق عرضه ٤٤ مترا ويمتد الى مدينه نصر لربط المدينه بالطرق المؤديه الى وسط العاصمه ومصر الجديده والعباسيه .

(الجمهورية ٨/٥)

● بدأ المعهد القومى للبحوث والتخطيط التكنولوجى بجامعة القاهرة القيام بدراسات ميدانيه لاعادة تخطيط مدينه الفيوم تستغرق ثلاثة شهور وتكاليف تزيد عن ١٠٠ ألف جنيه .

(الاهرام ٨/٤)

● صدر قرار جمهورى بانشاء مجلس اعلى لقطاع الاسكان فى كل من محافظتى القاهرة والاسكندرية على ان يكون مجلس القاهرة من شركات مصر الجديده للاسكان والتعمير ومدينه نصر للاسكان والتعمير والمعادى للتنميه والتعمير ، ويتكون مجلس الاسكندريه من شركتى العموره للاسكان والتعمير والمتحده للاسكان والتعمير .

(الاهرام ٨/٥)

● قررت هيئة تعاونيات البناء والاسكان فتح باب الحجز لـ ١٨٠٠ شقة متوسطة فى اكتوبر القادم وذلك ضمن مشروع الاسكان الذى تقيمه بمنطقه الوفاء والامل بمدينه نصر .

يضم المشروع ٤٨٠٠ شقة تتكون كل منها من غرفتين وثلاث واربع غرف وصالة .

(الجمهورية ٨/٧)

● يبدأ بنك الاسكان والتعمير تسليم خمسة آلاف شقة للحاجزين اوائل الشهر القادم . وقد تقدم ٣٣ ألف مواطن لحجز شقق مدينه نصر واعطيت الاولويه للمتزوجين الذين يقيمون مع ذويهم ولديهم ثلاثة اولاد ثم الذين لديهم ولدان ثم ولد واحد .

(الجمهورية ٨/٧)

● يبدأ أول سبتمبر حجز الدفعة الاولى من شقق الجمعيه التعاونية لبناء المساكن تشمل هذه الدفعة ٣١٠٠ شقة تملكك ينتهى انشاؤها بعد ٢٠ شهرا وهى من النوع المتوسط .

(الجمهورية ٨/٢١)

● تعد لجنة الاسكان بالحزب الوطنى مشروعاً جديداً لقانون الاسكان التعاونى يمنح تيسيرات جديدة منها خفض اسعار بيع اراضى الدوله لجمعيات الاسكان التعاونى بنسبه ٢٥ ٪ واعفاؤها من الرسوم الجمركيه والضرائب على مواد البناء المستورده ويحظر المشروع تأجير او تملك الاسكان التعاونى لغير الاعضاء او توزيع امواله او كسب حق يبنى عليه بالتقادم .

(الجمهورية ٨/٩)

● اعتمدت محافظة القاهرة ٦٠ مليون جنيه فى ميزانية العام الحالى للبدء فى المرحلة الاولى لمدينة سكنية جديدة متكاملة المرافق والخدمات تقام المدينة على مساحة ٥٥٠ فدانا تقريبا وتضم ٢٣ ألف وحدة سكنية .

(الاخبار ٨/١٨)

● اعلن المهندس حسين عثمان بيع اراضى المنطقة السياحية بمدينه ٦ اكتوبر فى اوائل اكتوبر القادم لاقامة مساكن من النوع المتميز وتوسع هذه المنطقة لـ ٤ الاف وحدة سكنية ويبيع المتر فيها بين ٤٠ و٦٠ جنيها وهو ضعف ثمن متر الارض لتعود حصيلة على اقامة مساكن اقتصادية بالمدينة الجديدة والتى ستحصل على الارض بالجمان وسيتم الاعلان عن مكان وطريقة حجز الارض خلال سبتمبر القادم .

(الجمهورية ٨/١٩)

● تقرير انشاء حى سكنى جديد بمدينه السادات بالسويس يضم ١٠٠٠ وحدة سكنية من المستوى الاقتصادي بعضها حجرتان وبعضها من ثلاث حجرات وصالة على ان يتم تملكها للمواطنين وفقا للقواعد التى يضعها المجلس المحلى للمحافظة

(الاهرام ٨/٢٠)

تحقيق
العدد

المدن الجديدة بين التخطيط والتنفيذ

الاستعانة ببيوت الخبرة الاجنبية لتخطيط المدن ضرورة يمكن ان تنجح المدن الجديدة بدون سياسة قوميه شامله تعدد الاجهزة والهيئات المسئوله عن التخطيط له ما يبرره نحن بصدد تكوين فريق من الخبراء والمخططين داخل الوزارة.

هل

تحقيق اميمه كمال

المساعد/ جامعة القاهرة يرى أن المدن الجديدة لا تتفصل عن السياسة القوميه لل عمران لانها بمثابة مفاتيح او محاور يمكن على اساسها اختيار موقع المدينه الجديدة وهذه السياسة يمكن ان تكون مركزية او منتشرة جغرافيا اى عبارة عن اقطاب بحيث كل قطب يمثل مركزا يدفع بالمنطقه للتنميه - فهذه السياسة بالتاكيد تابعه لسياسة عامه هى التى تحدد القاعدة الاقتصادية اى تحدد احتياجاتنا من الصناعات والقطاعات الانتاجيه والخدميه وعلى اساس هذه القاعده يتحدد التعداد السكانى ونوعيه السكان فنحن لسنا بصدد مأوى فقط .

ولكن هل بالضرورة دائما ان يكون الموقع الذى اختير على المستوى القومى صحيحا من الناحيه العلميه ؟

ليس بالضرورة مثال لذلك مدينه العامريه فبعد الدراسه اتضح امام فريق العمل ان المفاعل الذرى لسيدى كرير يقع على بعد 8 كم من الموقع الذى اختير فكان من الضرورى تغيير موقع المدينه .

التخطيط عملية انسانية

وإذا كان التخطيط فى المقام الاول عملية انسانية وليس عملية هندسيه فالى اى مدى يوجه

لاشك ان التخطيط يعتبر من العوامل الهامه التى يمكن الارتكان عليها كمعيار للحكم على مدى تقدم المجتمعات . واذا كان التخطيط له هذه الاهميه فى الدول المتقدمه فما احوالنا نحن كدولة من الدول النامية الى الاخذ به فى اوجه حياتنا المختلفه وهذا مما لاشك فيه هو ما يدعونا الى الاهتمام بالبحث والدراسه فى كيفية التخطيط للمدن الجديدة كمخرج اساسى لحل مشكله الاسكان فى مصر خاصة اذا علمنا ان عدد السكان فى مصر سنة ٢٠٠٠ سيصل الى ٦٥ مليون نسمة .

أن التخطيط للمدن الجديدة تصحبه مرحلة طويلة من الخطط والبيانات والفروض التى على اساسها يتم تنفيذ المدينه .

فالبعض يتساءل هل هناك اتفاق بين المختصين والباحثين على الهدف من المدن الجديدة ، هل هى مساهمه فى حل لمشاكل اقتصاديه متواجده لخلق قاعدة اقتصاديه فيها ام هى مجرد مزيد من المباني حلا لازمة الاسكان ؟ كيف تم دراسة كل عنصر من عناصر المدينه ؟ ما هى الجهات المسئوله عن وضع التخطيطات ؟ هل الاستعانه ببيوت الخبرة يمكن ان يخرج لنا فى النهايه مدنا تلائم مجتمعا ؟

ولنحاول الآن ان نرى الصوره اوضح بطرح هذه التساؤلات على المخططين وايضا على من يقومون بالتنفيذ .

(لسنا بصدد مأوى)

فالدكتور طاهر الصادق استاذ تخطيط المدن

الاهتمام بالفرد الذى هو اساس كل تخطيط ؟

الدكتور احمد اسماعيل استاذ جغرافيه المدن بكلية الاداب/ جامعة القاهرة وهو يساهم فى تخطيط مدينه ٦ أكتوبر والامل ، يرى ان هناك منهجين للتخطيط اولها ان نحدد فى البدايه القاعدة الاقتصادية وعلى اساسها نحدد حجم السكان والمنهج الاخر يحدد فى البدايه فرضا عدد السكان ثم نبدأ فى تصنيفهم الى ذكور واناث ونحدد ايضا الفئات العمرية المختلفه لان ذلك يوضح نسبة السكان فى سن العمل ونسبه العمل ونسبه النساء المشتغلات فمجموعهم يحدد القوة العامله من الناحيه النظرية ولان المدينه ليس الهدف منها توفير مسكن فقط ولكن ايضا توفير فرص للعمل فتبدأ فى تحديد مجموع الصناعات والتجارة والخدمات وايضا المرافق التى يحتاج اليها السكان .

ولكن هل هناك متطلبات عامه من الخدمات يتفق عليها جميع السكان باختلاف المستوى الاجتماعى والى اى مدى تؤثر البيئه فى هذه الاحتياجات وهناك بالتأكيد خدمات مركزيه يشترك فيها الجميع مثل النوادى ، الاستاد ، دور السينما والمسرح والحدائق والمستشفيات

ولكن نجد ان هناك مستشفيات لكل السكان ولكن لا يمتنع ذلك من وجود خدمه صحيه خاصه للفئة القادره اما بالنسبه للحدائق فنجد انه يراعى ان تكون

الى عدم وجود خطة شاملة اما عن وجود خطة الان فيضيف المهندس/ حسن عبد المتعال لانستطيع ان نقول ان هناك خطة بمعنى الخطه ولكن الدراسات التي تجرى الان مبنية على مجرد تصورات او فروض ولكن هناك بدايه لاعداد «سياسة قومية للحضر» بدأت من يوليو الحالى و يقوم باعداد الدراسات الاجتماعيه والهندسية لها مكتبان مصريان بالتعاون مع مكتب امريكى .

ولكن كيف بدأنا فى تنفيذ بعض المدن والتخطيط لمدن اخرى بدون وضع سياسة عامة تنفذ من خلالها ؟ .

يرد المهندس/ ميشيل فؤاد أنه لمن الافضل ان تكون هناك سياسه على ضوئها يتم التنفيذ ولكن نظرا لاعتبارات الوقت حيث ان الدراسة يمكن ان تستغرق زمنا طويلا ويكون من شأنه ان تتعطل حركة انشاء المدن ولكن قد بدأ هذا العام الاعداد لهذه السياسة .

الا يعتبر انشاء هيئة المدن العمرانيه الجديده الى جانب وجود هيئة التخطيط العمرانى واللجنة الاستشاريه وجهاز البحوث والدراسات من شأنه ان يحدث تناقضا فى الاختصاصات فالحاجه الى تعدد الاجهزة ؟

ويوضح المهندس/ ميشيل فؤاد ان هيئة المدن الجديده هيئة تنفيذيه اى عليها مسؤوليه التنفيذ وهى تنفذ عن طريق اجهزة فرعيه خاصة بكل مدينه .

وهيئة التخطيط العمرانى تضع الدراسات وتطرحها على اللجنة التى تصدر توصياتها الى الهيئه مره اخرى .

اما جهاز البحوث والدراسات فيقوم بأعداد دراسات فى التخطيط وغير التخطيط يعاون هيئة التخطيط وله مسؤوليه التعاقد مع المكاتب الاستشاريه ولكن لماذا لانحاول خلق فريق من المخططين داخل الوزارة بدلا من الاستعانه بالمكاتب الاستشاريه ؟

يرد المهندس/ ميشيل فؤاد اننا نستعين بأساتذه الجامعات كأفراد فن الصعب الحاقهم على الوزارة كما ان عدد المخططين قليل كما انهم يتركون العمل فى الوزارة الى المكاتب الاستشاريه نظرا لقله المرتبات .



مدينة العاشر من رمضان

فالخطة عبارة عن حصر شامل ودقيق للامكانيات المتاحة ومحاولة تحقيق اقصى استفادة من هذه الامكانيات فلا بد من وجود خطة قومية شاملة للتنمية تنفرع منها خطط اقليميه وهى بدورها تنفرع الى خطط محليه وبدون ذلك لن يستقيم الزمن . ومسئولية التخطيط مسؤوليه جماعيه بمعنى ان التخطيط مسؤوليه كل فرد فى المجتمع فلا بد من مشاركة كل الاجهزة الحكوميه والوزارات والقطاع الخاص والحزب الوطنى ايضا عليه ان يشارك بالنزول الى الجماهير حتى نضمن المشاركة الشعبيه بحيث تصعد هذه الاراء من اسفل الى اعلى . ومن محصله اراء الاجهزة والوزارات والجماهير يمكن ان تكون الخطة شاملة ومتكاملة فالتخطيط الاجتماعى غاية كل تخطيط لانه لن يكون هناك تخطيط للسكان داخل المدن الجديده بدون تخطيط للنشاط الاقتصادى والتجارى والسياحى . فلدينا الكثير من النماذج التى تدعونا الى الاسراع فى اعداد الخطه فثلا مشروعات تهجير النوبه نجد ان سكان النوبه لم يتكيفوا مع المساكن التى استعملت فيها الخرسانه المسلحة لانه لم يؤخذ فى الاعتبار رغباتهم وآراؤهم ايضا الدراسات التى تمت لمدينه السادات قامت على اساس ان وزارة الصناعه فى حاجه الى انشاء مصنع للحديد والصلب وبعد ان قطعت الدراسات شوطا طويلا معتمده على ذلك انسحبت الوزارة وغيرت مكان المصنع الى الدخيله فهذا يدل على عدم التنسيق بين الوزارات وهذا يرجع بالاساس

حدائق ذوى الدخول المنخفضة مساحتها اكبر من الحدائق المخصصه للطبقة القادره وذلك مراعاة لانهم بالتاكيد يمتلكون حدائق خاصه فى مساكنهم اما الفئات الاخرى فهم يفتقدون الى هذه المساحات الخضراء .

وهنا يوضح الدكتور احمد اسماعيل ان دراسة الخصائص الاجتماعيه ضروره لانها تحدد الاختلاف بين اهل الحضر والريف وعلى سبيل المثال نجد انه يجب تخصيص حجرة اضافيه للضيوف فى حالة السكن الريفى حيث تعتبر الزيارات والاقامه من قبل الاقارب امرا مألوفا ... ونجد ان هناك محاولات من جانب بعض المهندسين لوضع تصميمات بحيث تكون الوحده السكنيه عباره عن حجرة واحده كبيره تتعدد استخداماتها من حجرة للاستقبال الى حجرة للنوم ولكن قوبلت الفكرة بالرفض لانها لا تتفق مع بيئتنا وقيمنا الاجتماعيه

(لابد من وجود خطة قومية شاملة)

ولنحاول ان نتعرف كيف يسير العمل فى المدن الجديده داخل الوزارة فهل المدن الجديده تعمل فى اطار خطة قومية شاملة ؟ ومن المسئول عن وضع هذه الخطة داخل الوزارة ؟

يقول المهندس حسن عبد المتعال رئيس جهاز البحوث والدراسات علينا اولاً ان نحدد معنى الخطة

حوار مع :

د. مصطفى السعيد

وانا احذر هنا بأنى اتوقع لجميع المباني المعاصرة انها لن تكمل عمرها الانتاجى الافتراضى بسبب سوء التنفيذ ..

تبعية المركز وتمويله

● حديث سيادتكم عن توقف حجم نشاط المركز على موارده يثير قضيتى تبعية المركز وتمويله . فهل من الافضل ان يظل المركز كما هو الان تابعا لوزارة الاسكان والتعمير ام ان يتبع اكااديمية البحث العلمى او وزارة البحث العلمى ؟

● المكان الطبيعى لمركز بحوث البناء هو رحاب وزارة الاسكان والتعمير لما هناك من ارتباط وثيق بين اهداف المركز والاعباء التطبيقية لوزارة الاسكان والتعمير . ولكن للأسف لم نستفد من هذا الارتباط حتى الان لانه لم يصل بعد للدرجة المطلوبه . ونحن نعمل بشتى الوسائل لتوفير قدر من الاتصال بين المركز .

والجهات المختلفه العامله فى قطاع التشييد والمقاولات فالمشاكل لن تظهر الا عند التطبيق والتنفيذ الذى هو عمل شركات المقاولات وهناك اتجاه لان يضم مجلس ادارة المركز بين اعضائه بعض رؤساء مجالس ادارات شركات المقاولات وبعض رؤساء مجالس ادارات شركات مواد البناء . وهذا الاتجاه من وجهة نظرى

اجرى الحوار أحمد عبد الفتاح

داخل المركز فنجد فيه اليوم مجموعة كبيرة من خبراء التخطيط العمرانى ومجموعة كبيرة من القادرين على تناول موضوع الاسكان .

وبصفة عامة اتساع نشاط المركز يتوقف اولا واخيرا على موارده فكلما زادت موارده كلما اتسع النشاط وزاد التطبيق . على سبيل المثال زادت دراسات مواد البناء التى يقوم بها المركز بعضها تموله اكاديميه البحث العلمى وبعضها تموله وزارة التعمير والاسكان .

والامثلة كثيرة على اتساع نشاط المركز الان فعلى سبيل المثال مكلف بعمل دراسة استشارية لحساب وزارة الاسكان عن التشييد والمقاولات ويشارك فى هذه الدراسة اكثر من ٢٥ خبيراً اجنبياً ويساهم البنك للانشاءات والتعمير فى تمويلها بالنقد الاجنبى و ينتظر ان تنتهى هذه الدراسة قبل نهاية عام ١٩٨٠ . ايضا المركز مكلف باعداد قوائم اسعار سنوية للجهات الحكومية تهتدى بها بالاضافة الى اصدار اسس التصميم وشروط التنفيذ او ما يعرف باسم (كود التنفيذ) . واصدار مثل هذا الكود ذى اهمية كبيره خاصه فى هذه الفترة التى ظهر فيها تدهور مستوى الجودة فى تنفيذ البناء .

لاشك أن أساس نجاح أى عمل هو الدراسة والبحث والتخطيط ومركز بحوث الاسكان والبناء والتخطيط العمرانى هو احد الجهات الحكومية التى تلعب دورا فى مد نشاط التعمير بالبحوث والدراسات حول اهمية هذا الدور وجدواه كان لقاؤنا مع الدكتور مصطفى السعيد مستشار المركز لشئون التعمير والمدير السابق له وعضو اللجان القومية المتخصصة فى شئون الاسكان والتعمير والتخطيط والمستشار السابق لوزارة الاسكان

اتساع نشاط المركز

● تبديل اسم المركز من معهد بحوث البناء الى مركز بحوث الاسكان والبناء والتخطيط العمرانى . فالى اى مدى يعبر هذا التغيير عن اتساع النشاط الذى يضطلع به المركز فى مجال البناء والتشييد ؟

● يجب د . مصطفى : كان نشاط المركز وقتها كان اسمه معهد بحوث البناء مقتصر على بحوث البناء بالمعنى الانشائى لكلمة البناء فكانت اغلب البحوث والدراسات عن مواد البناء . ثم روعى توسيع اختصاصات المعهد لتشمل الاسكان والتخطيط العمرانى بجانب الانشاءات حيث انه لا يمكن الفصل بين هذه الموضوعات الثلاثة . وانعكس ذلك بالطبع على التخصصات الموجودة

● أتوقع لجميع المباني المعاصرة أنها لن تكمل عمرها الافتراضى لسوء التنفيذ

● هجرة العمالة الفنية ليست هى المشكلة .

طبيعى وحضارى لمصر بالإضافة الى انه يشكل مورد هاما من موارد البلاد . المشكلة الحقيقية هى نقص العماله المصريه بسبب عدم الاهتمام بالتدريب الجاد الذى يحقق لمصر اى اعداد تحتاج اليها من الكوادر الفنيه المتخصصه ليس فقط للاحتياجات المحليه بل ولتغطية الطلب المتزايد على العماله المصريه فى المنطقه العربيه المحيطة بنا والاقبال الافرقى الاخير على العماله المصريه . حل المشكله إذن يكن فى الابتداء بالتركيز والاهتمام بأنظمة ووسائل التدريب المهنى الجاد ومنحه كل الامكانيات . وقد كلفت بالفعل عام ١٩٧٤ بوضع خطة لتدريب العماله لقطاع التشييد والبناء وانتهت الدراسه الى الحاجه الى ٦٥ مركزا للتدريب موزعة على انحاء الجمهوريه منها ٣ مراكز لاعداد المدربين و٦٢ مركزا لاعداد المتدربين . هذه المراكز توفر ١٦٠ الف عامل بناء فى السنه اى نحو ٣٠٠ الف عامل فى نهاية الخطة الخمسيه وهرقم لايكفى فقط للاحتياجات المحليه بل يغطى الطلب المتزايد والمستمر على العماله المصريه فى الاسواق العربيه والاfrيقية

اعادة الانضباط للمجتمع

● الا يتطلب ذلك بالضرورة مجموعه من القوانين والضوابط وجهازا تنفيذيا قويا يمنع تملك هذه الشقق بغرض المتاجرة ؟

● لا شك فى ذلك وبشكل عام يجب اعادة الانضباط الى المجتمع بالقضاء على التسبب وان كان هذا اللفظ فى نظرى لايكفى فى نظرى لوصف مااشعر به . ولنحرب ان نحول تلك التصرفات الى جرمه فى نفس الوقت الذى اشجع فيه الاستثمار فى مجال التشييد والبناء أنا اسمع مثلكم عن الشقق ذات المائه الف جنيه واكثر احيانا ورأى ان هذه طفرت ولن تدوم وسببها طبقه من المجتمع رحمت اموالا طائلة دون مجهود فيها ودون معاناه ومن ثم تدفع بسخاء ودون وعى فى سبيل تحقيق رغبة حاله فى تملك مسكن فاخر

المشروع من مشاكل سواء بالنسبه للتمويل او الانشاء او التخطيط .

● مشروع انشاء الحى السكنى الجديد لمدينة حلوان طرح فى مسابقه اشترله فيه العديد من مكاتبنا المصريه ومنها المكتب العربى ومركز البحوث بالتعاون مع زملاء اخرين . وكانت المفاضله بين مشروعى المكتب العربى والمركز وفاز بالمشروع المكتب العربى . بالنسبه لهذا المشروع ودور المركز واضح فى انه احد الجهات التى تقدمت للمسابقه والتى اثبتت وجودها الى حد المفاضله بينها وبين المشروع الفائز فقط .

نقص العماله الفنية بين الهجرة ونقص التدريب

● اشرت سيادتكم الى مشكله تدهور مستوى الجوده فى تنفيذ اعمال البناء وعللت ذلك بعدم التزام المنفذين بما يسمى «كود التنفيذ» . هل يمكن اعتبار ان السبب المباشر لذلك هو هجرة العماله الفنيه الماهره من مصر؟ وهل كان هذه القضيه نصيب من اهتمامات المركز؟

● للأسف لم يكن للمركز دور فى هذا المجال واحب ان اشير هنا الى انى شخصيا ضد وضع اى قيد على حركه العماله ايا كان اتجاهها سواء من موقع لآخر داخل مصر او من داخل مصر لخارجها . ويخطىء من يظن ان علاج تدهور مستوى الجوده فى التنفيذ هو منع هجرة العماله او استعادة العماله التى سبق خروجها . فنحن بذلك انما نعالج خطأ بالوقوع فى خطأ اكبر . ولنكن واقعيين .. عائد مدخرات المصريين العاملين فى الخارج سواء فى صورة تحويلات تقديده او فى صورة استيراد دون تحويل عملة وصل الى مايقرب من ٢٠٠٠ مليون دولار سنويا . فهل يمكن لمصر ان تستغنى عن هذا المورد فى الوقت الحاضر؟ الاجابه واضحه لا بالطبع . والواقع ان هجرة العماله الفنيه الماهره ليست هى المشكله فى رأى . بل هو وضع

يحقق الربط المرجو والمفتقد بين المركز وهذه الشركات ويؤمن العلاقة بينها ويشجع شركات المقاولات على نقل مشاكلها للمركز للعمل على حلها . اما بالنسبه للتمويل فيمكن ان تخصص كل شركة نسبة من رقم اعمالها توجه تمويل البحوث العلميه التى يقوم بها المركز والعائد فى النهايه لهذه الشركات فى المقام الاول فالمركز بالرغم من توفر القدره العلميه له الا انه فى كثير من الاحيان يقف عاجزا امام مشكله التمويل .

نشاط المركز بين الأكاديميه والتنفيذ

● هناك نقد يوجه الى المركز بأن اسهامه فى حل مشاكل قطاع التشييد والبناء يقتصر على الناحية الأكاديميه ولاينزل الى مستوى التطبيق والتنفيذ الفعلى . فما رأيكم فى ذلك ؟

● افاد المركز كثيرا من الناحيه التطبيقيه ففى كثير من المشاكل التى تظهر للمتقدمين فى قطاع التشييد والبناء يلجأ هؤلاء الى المركز الذى يقوم بتكليف المتخصصين الفنيين بتناول المشكله بالدراسه وتقديم الحلول لها . مثال المنشآت التى يحدث لها خلل او هبوط . ثم هناك ايضا اختبارات مواد البناء فبجانب قيام كليات الهندسه بهذا الدور فالمركز يقوم بدور اكبر سواء مع شركات القطاع العام المصريه او الافراد او شركات القطاع الخاص وايضا شركات الاستثمار المشترك الحديثه . ثم هناك ايضا دور المركز البارز فى مجال دراسه خامات مواد البناء ...

المركز ودوره فى التخطيط العمرانى

● تشهد بلادنا الان نهضه عمرانيه تتجلى فى انشاء اكثر من مدينه سكنيه ولما كان التخطيط العمرانى احد وظائف ثلاث يسطوع بها المركز الان فلايد لنا ان نتساءل عن اسهام المركز فى تلك النهضه؟ واخص بالحديث مشروع الحى السكنى الجديد لعمال حلوان لما ينفرد به هذا

مستشارك القانوني

● مدى أحقية الأبناء في الانتفاع بالسكن الخاص بمورثيهم ● الإجراءات القانونية ضد من يقوم بالبناء دون ترخيص يرد عليها الأستاذ محمد علي جاد

مدير ادارة الشؤون القانونية بجى مصر الجديدة

بدون ترخيص بعد تاريخ العمل بهذا القانون اذا كان يترتب على بقائها الاخلال بمقتضيات الصالح العام ولم يقم المالك بالتنفيذ خلال المدة المناسبة التي تحددها له تلك الجهة المذكورة بنفسها او بواسطة من تعهد اليه ذلك وتحمل المالك نفقات الازالة وجميع المصروفات وتحصل منه التكاليف بطريق الحجز الادارى ويصدر بالوقف قرار مسبب من الجهة الادارية المختصة بشئون التنظيم يتضمن بياناً بهذه الاعمال ويعلن الى ذوى الشأن بالطريق الادارى وتبين اللائحة التنفيذية الاجراءات الواجب اتخاذها فى حالات تعذر الاعلان .

ومحور للجهة المذكورة خلال مدة توقف الاعمال المخالفه التحفظ على الادوات والمهمات المستخدمة فيها كما تنص المادة ١٨ من القانون ١٠٦ لسنة ٧٦ تحيل الجهة الادارية المختصة بشئون التنظيم الى اللجنة المنصوص عليها فى المادة (١٥) موضوع الاعمال المخالفه التى تقتضى الازالة او التصحيح سواء اتخذ بشأنها اجراء الوقف وفقاً لاحكام المادة السابقة ولم يتخذ على ان تكون الاحالة خلال اسبوع على الاكثر من تاريخ اتخاذ اجراء الوقف وتصدر اللجنة قراراتها فى الحالات المعروضه عليها بازالة او تصحيح الاعمال المخالفه او استئناف اعمال البناء وذلك خلال عشرة ايام على الاكثر من تاريخ احالتها اليها .

استطالت لان مثل هذه الاقامة الاخيره لا يتصور ان تكسب حقاً طالما انها تقوم بطبيعتها على اساس المجامله الوقتيه لا على اساس علاقة قانونية .

٢- ما هى الاجراءات القانونية التى تنفذ ضد أى شخص يقوم بالبناء بدون الحصول على ترخيص؟

طبقاً للمادة ١٦ من القانون ١٠٦ لسنة ٧٦ يكون للجهة الادارية المختصة بشئون التنظيم بقرار مسبب يصدر بعد موافقة اللجنة المنصوص عليها فى المادة السابقة ان تقوم بازالة المباني أو اجزائها التى تقام

١- ما مدى احقية الأبناء فى الانتفاع بالسكن الخاص بمورثيهم؟

طبقاً للمادة ٢٩ من القانون ٤٩ لسنة ٧٧ مع عدم الاخلال بحكم المادة ٨ من هذا القانون لا ينتهى عقد ايجار المسكن بوفاة المستأجر او تركه العين اذا بقى قبل زوجته او اولاده أى من والديه الذين يقيمون معه حتى الدرجة الثالثه يشترط لاستمرار عقد الايجار اقامتهم فى المسكن مدة سنة على الاقل سابقة على وفاة المستأجر او تركه العين او مدة شغله للمسكن ايها اقل فاذا كانت العين مؤجرة لزاولة نشاط تجارى او صناعى او مهنى او حرفى فلا ينتهى العقد بوفاة المستأجر او تركه العين ويستمر لصالح ورثته وشركائه فى استعمال العين بحسب الاحوال .

وفى جميع الاحوال يلتزم المؤجر بتحرير عقد ايجار لمن لهم حق الاستمرار فى شغل العين و يلتزم هؤلاء الشاغلون بطريق التضامن بكافة احكام العقد .

وعلى ذلك فان المادة ٢٩ من القانون ٤٩ لسنة ٧٧ قررت استمرار عقد ايجار المسكن عند وفاة المستأجر او تركه العين اذا بقى فيه زوجته واولاده والديه الذين يقيمون معه عند الوفاة او الترك والمقصود بالاقامة الاقامة المستقرّة فى هذا المسكن الذى يتمتع معها ان يكون للشخص محل اقامه اخر فى البلد ذاته فلا يسرى ذلك على الاقامة العابره او الايواء والضيافه مها

تطلب المجلة التعاون مع مراسلين لها فى جميع انحاء العالم بمكافآت .. فعلى من يجد فى نفسه الصلاحية التفضل بالكتابة الى رئيس تحرير المجلة - موضحا الاسم والعنوان والوظيفة والمؤهلات والرغبة فى المساهمة فى التحرير أو التوزيع أو الاتصالات الخارجية .. وذلك على العنوان التالى :-
١٤ شارع السبكي -
منشية البكرى - مصر الجديدة -
القاهرة .

جمهورية مصر العربية .

كيف تستخرج رخصة تركيب وتشغيل مصعد كهربى لعمارتك

شرحنا فى العدد السابق كيف يمكنك الحصول على ترخيص لبناء او تلية عمارة . مرة اخرى يتابع مستشارك الفني جولته معك فى دهايز المصالح الحكوميه ويستكشف لك طريقك حتى لا تضل فى وسطه واليوم سنخوض معا دهايز ترخيص وتركيب وتشغيل المصاعد الكهربائيه آملين ان تختصر لك طريقك ونجعله اقل جهدا .

الاوراق اللازمه لتقديم طلبات الترخيص

- ٤) رسم معتمد من المنشأة المتعاقد معها مبين عليه مقاسات البئر وحجرة الماكينات وقطاع طولى لكل منها .
- ٥) بيان بعدد المصاعد اللازمه لخدمة المبنى وسعتها وحولتها وطريقة تشغيلها طبقا للمواصفات القياسية المصرية التى يحددها القانون رقم ٣٧٧ لعام ١٩٦٣ للمصاعد الكهربيه لنقل الافراد والبضائع .

ثانيا : مستندات رخصة تشغيل المصعد : وتقدم عند الانتهاء من المبنى او التلية وتشمل :

- ١) بوليصة تأمين غير محده القيمة عن حوادث المصاعد بما يغطى المسؤولية المدنيه عن الاضرار التى تقع للغير عن مدة الترخيص .
- ٢) شهادة تدريب العامل المسئول عن تشغيل المصعد وتكون معتمده من المنشأة المتعاقد معها المالك أن العامل اتم تدريبه بالمنشأة وانه لائق للاضطلاع بالمسئولية .
- ٣) اقرار من العامل المسئول عن تشغيل المصعد بالتزامه بواجباته واهمها عدم السماح بتجاوز الحمولة المقررة وعدم السماح لغير مندوبى المنشأة المتعاقد معها بالقيام باجراءات الاصلاح والصيانة وتبليغ المنشأة فور حدوث أى خلل او عطل بالمصعد وتحمل مسؤولية اخراج الاشخاص المحجوزين بالمصعد فى حالة تعطله وفق ماتلقاه من تدريب بالمنشأة . التوقيع على بطاقة الصيانة الدوريه التى يحملها مندوب المنشأة وتدوين فيها مايرى من ملاحظات واخيرا ابلاغ المالك او من يمثله بملاحظاته بشأن تشغيل المصعد .

كعادتنا دائما وكما قلنا فى العدد الاول نبدأ أولا بفحص ادواتنا التى سنحتاج اليها فى رحلتنا . ونعنى بتلك الادوات الاوراق اللازمه لتقديم طلبات التراخيص سواء بالتركيب او التشغيل . يمكن التمييز بين نوعين من المستندات .

اولاً : مستندات رخصة تركيب مصعد : ويتم تقديمها عند استخراج رخصة المبنى او التلية وتشمل :

- ١) الايصال الدال على اداء الرسم المقرر وهو عشرة جنيهات للترخيص بتشغيل مصعد جديد .
- جنيهان للترخيص بتشغيل مصعد قائم

بالاضافة الى ١٥٠ مليا رسم نظر عن كل طلب تركيب مصعد او تشغيل مصعد قائم .

- ٢) صورة من عقد الاتفاق على التركيب مع احدى المنشآت المرخص لها بالقيام بالتركيب وصيانة المصاعد الكهربيه مع تقديم وصل السداد للشركة .
- ٣) رسم هندسى للمبنى بمقياس لا يقل عن ١ الى ١٠٠ موقع المصعد ويكون الرسم معتمدا من مهندس تقابى .

ويمكن اجمال المستندات المطلوبة لتراخيص تركيب وتشغيل المصاعد الكهربائية في حالات البناء والتعليه المختلفه فى الجدول التالى .

عقار لم يقيم	عقار قائم	عقار لتعليه بمصعد	عقار لتعليه بدون مصعد
ينطبق عليه جميع اوراق الترخيص ما عدا وثيقة التأمين وقرار العامل وشهادة التدريب من الشركة القائمة بالتركيب (أى ما عدا أوراق ترخيص التشغيل) .	جميع اوراق الترخيص حسب القانون أى أوراق ترخيص التركيب بالاضافة لأوراق ترخيص التشغيل	(١) عقد من الشركة القائمة بالصيانة بعملية التعليه (٢) اقرار من صاحب العقار بعدم إيقاف المصعد الا بعد الانتهاء من التعليه ولدة محدودة	ينطبق عليه جميع أوراق الترخيص أ رخصة التركيب ب رخصة تشغيل بعد احضار شهادة التدريب وقرار العامل ووثيقة التأمين

تقديم طلبات الترخيص

اولا :

بالنسبة لطلبات ترخيص التركيب : يقدم طلب الترخيص بالتركيب من مالك المبنى أو من يمثله قانونا الى الجهة المختصة بالمجلس المحلى ومبين فى الطلب اسم ولقب كل من المالك ومقدم الطلب ومحل اقامة كل منها وموطنه المختار وعنوان المبنى الذى سيركب فيه المصعد واسم المنشأة المتعاقد معها على التركيب ومقرها

تلتزم هذه الجهة بأن تبت فى الطلب وتخطر الطالب بقرارها خلال ٣٠ يوما من تاريخ التقديم واذا صدر القرار بالرفض وجب ان يكون مسببا واذا لم تقم الجهة المذكورة بأخطار الطالب بقرارها خلال المدة المشار اليها جازله ان يقوم بتركيب المصعد بعد انقضاء عشرة أيام على اذاره الجهة المشار اليها بكتاب موصى عليه مصحوبا بعلم الوصول دون الرد بذات الطريقة على طلبه . هذا بالنسبة لتراخيص التركيب اما بالنسبة لتراخيص التشغيل فلا يتم التشغيل على أى الاحوال الا بعد الحصول على الترخيص ويكون منح الترخيص مشروطا بدة معينة يتم اثناءها الانتهاء من تركيب المصعد ويكون ذلك مسؤولية المهندس المختص بالمرور على الموقع فاذا انقضت المدة دون اتمام التركيب يتم اذار المالك أكثر من مرة ويحوز للجهة المسؤولة بالمجلس المحلى ان تكلف احدى المنشآت المرخص بها بالقيام باعمال المصاعد بالتركيب ويتم خصم التكاليف بالحجز الادارى على العمارة .

ثانيا :

بالنسبة لطلبات تراخيص التشغيل : يقدم طلب الترخيص بتشغيل المصعد من المالك أو من يمثله قانونا

التشغيل جاز للجهة عند الضرورة ان تكلف احدى المنشآت المرخص لها بأجرائها على حساب المالك مع تحصيل التكاليف عن طريق الحجز الادارى .

اذا ثبت ان الاصلاحات اللازمة تتجاوز نطاق العقد مع المنشأة فعلى المنشأة ان تقدم للمالك مقايضة بهذه الاصلاحات خلال ٤٨ ساعة وعلى المالك ان يبادر الى التعاقد معها أو مع غيرها من المنشآت المرخص لها على تنفيذ تلك الاصلاحات

لمالك العقار ان يطلب من محكمة الامور المستعجلة المختصة توزيع نفقات اصلاح المصعد غير الدورية بينه وبين المستأجرين بما يتناسب مع ما يشغله العقار وللمحكمة تحديد نسبة توزيع النفقات بما تقدره

فى حالة فسخ العقد المبرم بين المالك والمنشأة المرخص لها باعمال المصاعد او انقضائه وجب على المنشأة ابلاغ المجلس المحلى المختص فاذا كان السبب ليس راجعا اليها التزمت المالك بالتعاقد الفورى مع منشأة أخرى واذا كان السبب راجعا للمنشأة وجب عليها الاستمرار فى تنفيذ العقد حتى يتعاقد المالك مع منشأة اخرى فى موعده لا يتجاوز ٣٠ يوما من تاريخ اخطار الفسخ أو الانقضاء .

المخالفات

يعاقب كل من يقوم بتركيب مصعد او تشغيله او اجراء تعديل فيه دون ترخيص بغرامة لا تقل عن ٥٠ جنيه ولا تتجاوز ٢٠٠ جنيه .

ويعاقب كل يمتنع عن اصلاح المصعد بغرامة لا تقل عن ١٠ جنيهات ولا تزيد على ٥٠ جنيه .

الى الجهة المذكورة بنفس الكيفية وملحقا بالاوراق المبينه فى هذه الحالة و يعطى الطالب ايصالا بالاستلام . يجب أن يصدر القرار بقبول الطلب أو بتعديله أو برفضه خلال ٣٠ يوما من تاريخ تقديمه واذا صدر القرار بالرفض وجب أن يكون مسببا وان يكون معتمدا من رئيس مجلس المدينة أو رئيس المحلى المختص ويعتبر انقضاء هذه المدة دون رد بمثابة قرار بالرفض .

لصاحب الشأن التظلم من القرارات التى تصدرها الجهة المختصة بالمجلس المحلى و يقدم التظلم للمحافظ المختص خلال ٣٠ يوما من تاريخ الاخطار بالقرار أو من تاريخ اعتبار الطلب مرفوضا ويجب أن يبت فى التظلم خلال ٣٠ يوما من تاريخ تقديمه ويكون القرار عندئذ نهائيا .

و يسرى ترخيص التشغيل لمدة ٣ سنوات قابلة للتجديد لمدة مماثلة مع قيام الجهة المختصة بالمجلس المحلى بالتفتيش الدورى للتحقق من استمرار صلاحية المصعد للتشغيل . وتبلغ رسوم تجديد ترخيص المصعد جنيها واحدا .

التعديلات والاصلاحات غير الدورية للمصاعد

لا يجوز اجراء أى تعديل فى المصعد الا بعد الحصول على ترخيص الجهة المختصة وبعد مراعاة الشروط المعينة التى يصدرها قرار من وزير الاسكان والتعمير . ويقصد بالتعديل أى تغيير يخالف الاوضاع والشروط والمواصفات الواردة بترخيص تشغيل المصعد

وللجهة المختصة ان تحدد للمالك او من يمثله قانونا اجلا ينفذ خلاله الاعمال المطلوبة فاذا انقضى الاجل دون

من الشارع

صورة وتعليق



(الصورة : عمارة عليها قبه وها مثذنه فى مدافن الغفير بالعباسية — بجوار (مسجد قايتباى) فى وسط مجموعة شايخة من الاثار الاسلامية فى مدافن الغفير بالعباسية بالقاهرة وفى غفلة من الزمن بعيدا عن العيون الساهرة . ارتفعت بناية من عدة ادوار اعدت للسكن بعد ان ضاقت باصحابها الارض .. ولم يجد صاحب البناء حرجا فى ان يقيم بنايته دون اعتبار للبيئة الحضارية التى تحيط به . بل دون احترام للتراث الانسانى من الاثار الاسلامية التى تملأ المكان . وتطاول على التاريخ .. كما تطاول على المجتمع .. وازداد على بنايته قبه خضراء بجوارها مثذنة ممسوخة كلعب الأطفال .. ربما دار بخلده ان يضيف رائعة اخرى من روائع العمارة الاسلامية فى هذا المكان . والرجل معذورا فيا اقدم عليه فهو لم يرفى الاثار التى تحيط ببنايته أى قيمة تذكر .. فهى فى نظره مبان اهملها اهلها . لا يقوم عليها احد ولا يرها راع . فهى اذن فى نظره لا تمثل شيئا له قيمة . فها هى الاقباب ككل القباب ومثذنة ككل المآذن اقامها السلف وسكنها الخلف .. فلم يجد فى نفسه حرجا فى أن يضيف من منطلق ثقافته ومن قدر علمه ومعرفته على التراث القديم تراثا حديثا وصرحا جديدا يباهى به الناس دون حرج من محبى الاثار او خوف من رقابة الضمير العالمى .

المقاولون العرب

عثمان أحمد عثمان وشركاه



(٢) حلة الخزان بعد رفعها الى اعلى بارتفاع ٢٨ مترا فى ١٥ ساعة .



(١) حلة خزان مياه الجبل الاخضر بعد صبها على الارض .

- الخزان سعة ٣٥٠٠ م^٣ وتم تنفيذه خلال ٤ شهور فقط ، لخدمة منطقة الجبل الاخضر.
- قامت بتصميمه الادارة العامة للاستشارات الهندسية بالشركة وجاءت فكرة رائدة ولأول مرة بالشرق .
- اذ تم صب حلة الخزان على الارض مما أدى الى دقة وسرعة الانجاز وقلة التكلفة لعدم الحاجة الى الشدات الرافعة للحلة .
- تولت ادارة مبانى الشركة اعمال التنفيذ .
- قامت شركة لفت سلاب مصر (احدى مجموعة شركات المقاولون العرب باعمال رفع الحلة الى اعلى بارتفاع ٢٨ مترا فى ١٥ ساعة فقط .
- وقد اعجب اللواء مهندس حسن انور رئيس الجهاز المركزى للمشروعات الكبرى بالقوات المسلحة .. باسلوب تنفيذه وطلب من ادارة مبانى الشركة تنفيذ ٤ خزانات مياه للقوات المسلحة على نفس النمط .



الدكتور مهندس عبد الحليم ابراهيم

١٩٧٨م عضو مؤسس لجماعة الكارافان .
كون مجموعة دولية اعضاؤها من بلاد مختلفة من
العالم النامي وضعوا نموذجا لانشاء مدينة او مجتمع
شعبي في الفلبين والمدينة هنا كمدينة اسلامية
صممت على اساس فهم القوانين التشريعية
والادارية للمدينة الاسلامية وللاستفادة من ذلك في
انشائها حتى نقل القوانين المنظمة للعمارة الاسلامية
دون المحاكاة الشكلية لرموز العمارة الاسلامية
وهذا ينقلنا بالتالي الى القضية الحقيقية وهي
احياء التراث والانتقال به من سمة الحليه واثبات أنه
قادر على اعطاء وخلق حلول انسانيه عامه وعاليه .
فهل يستطيع التراث الاسلامي أن يفرز فكريا حيا
ومعاصرا قادرا على حل المشاكل القائم والمستقبله .
الاجابه .. بالطبع ولكن علينا أن نتخلى عن فكرة
احياء التراث من وجهه نظر النخبه أو الصفة أى
مفهوم المحافظه على التراث كمتحف ، القضية
الاساسية ليست هي ارضاء ذوق النخبه أو اظهار وجهه
براق للسائح ولكن القضية هي النظر لحياء التراث
كعملية مستمره لحياء المجتمع لذلك فان التزامى هو
استكشاف ما تحتزنه العمارة الاسلامية من الحلول
للانسان المسلم والعربي الانسان عامه في مجتمعاته
وليس من خلال بناء قصور ولكن من خلال بناء مدن
سكنيه جديدة .. فهل نستشف من التراث الاسلامي
حلولاً لمدينة عربية سكنيه جديدة فى الصحراء !!

شخصية العده

من الجيل الجديد د . عبد الحليم ابراهيم عبد الحليم

السن ٣٨ سنه .. مهندس مصرى شاب

تقدمها : سميّه سعد الدين

من اين تأتى التطورات والرموز التى تشكل
عمارات ...

من اين تأتى العوامل التى تصيغ عملية انتاج
البيئه ... وما علاقتى بها وعلاقتها بى ؟؟ وجوده فى
امريكا كان مجهودا علميا مركزا بدأه بالحصول على
ماجستير العمارة من جامعة اوريجون ١٩٧٠م ثم
الحصول على دكتوراه « اعياد البناء »

THE BUILDING CERMONY وهى
نموذج حضارى لعمليات البناء والتخطيط يرتكز على
استكشاف القوانين الاساسية التى نظمت عملية
البناء فى المجتمعات التقليدية من خلال دراسة
الطقوس والاعباد التى احتوت هذه القوانين وربطت
عملية البناء تقليديا على مر العصور بالعملية الحيوية
لانشاء ونمو أو تدهور واندثار هذه المجتمعات . وكان
هدفه الاصلى منها ان يفوس فى اعماق المجتمعات
النامية من خلال طقوسها ورموزها لاستكشاف الابعاد
العميقة لقدرتها الخلاقة .

وقد ارتكز عمله فى هذه الفترة على الابحاث
والمشاريع المعمارية فى سنة ١٩٦٨م - ١٩٧٠م احياء
التراث الحضارى لمدينة بوجين سنة
١٩٧٠م - ١٩٧٢م - الجائزة الاولى بالمسابقة الدولية
الحادية عشرة لليونسكو - فارنا بلغاريا الانشطة الجماعية
للترويج (الاحتفال) كاساس لتخطيط المدينة .
سنة ١٩٧٢م - ١٩٧٦م عضو فى مركز دراسات
البيئه .

سنة ١٩٧٦م - ١٩٧٨م عضو مؤسس لجماعة
تنمية المجتمعات - بيركلى - كاليفورنيا سنة ١٩٧٦م
المسابقة الدولية للبيئه الحضريه بالعالم النامى .

حصل على بكالوريوس العمارة مع مرتبة
الشرف وسنه لم تتجاوز ٢٠ سنه بعدها حصل على
دبلوم الدراسات العليا فى الاسكان من جامعه
القاهرة سنه ٦٧ بأحدائها كانت لحظة توقف فى
حياته قرر بعدها أن يبحث عن الاصله
والانتفاء ... وتساءل كيف يمكن لاي مجتمع معاصر
وبالذات فى المجتمع النامى أن يخلق بيئه مستمدة
من جذوره وتراثه ويتغلب على مشكلة الاغتراب
التي اصبحت تميز علاقة الانسان المعاصر ببيئته ..
والبيئه تعنى لديه كل الحياة ابتداء من الملابس الى
السكن وبالتالى المجتمع .

كان التزامه عامه بالعالم الثالث ككل وهو
الالتزام المحدد فى فلسفته أما انتمائه الحقيقى
فكان للانسان العربى والمجتمع العربى . وانتمائه
كان يعنى بالحنتميه الاتصال بالعمارة الاسلامية
كنبع للمبادئ الخلافة التى يمكن أن تسهم فى
حل مشكله الانسان العربى المعاصر .

رحلته فى البحث عن الحقيقة بدأت سنه ٦٨
انجبه فيها الى نيجيريا وهى بلد تمثل لديه امتدادا
لقارته .. رحله قصيرة ومفيدة .

أستنتج منها أن الانسان لكى يفهم القوى التى
تتحكم فى الفكر المعمارى وظروف العمل وطبيعة
المنتج وهى البيئه لابد من أن يفهم مصادر هذه
القوى فى مدارس الفكر ومؤسسات الصناعة
(الانتاج) الغربية .. نزح الى امريكا يبحث عن
الاجابه على سؤاله من يحكم عالمى كعربى
ومعمارى ومصرى ؟



د. مصطفى كمال حلمي
وزير التعليم

تكوين المعماري والمخطط

وضع المناهج التي تناسب امكانياتنا المادية والتكنولوجية كدول نامية نأخذ من التكنولوجيا المتقدمة ما يمكن ان نتعامل معه حتى تنبى لها اسلوبها التكنولوجي الذي يخدم ظروفها . واذا كان هذا المنهج ربما يختلف من مفهوم لآخر فلا ضرر من ان تعدد المناهج او المدارس مع ثبوت اهداف من العملية التعليمية . فمفاس حجم وكمية وتنوعية جرعات المواد المختلفة في المراحل التعليمية المختلفة بحيث تتفاعل نتائجها في تكوين المعماري او المخطط فهي جرعات متكاملة تتناسب مع امكانيه اخصم والاستيعاب للطالب في مراحل تكوينه المختلفة وليست حركات مختلفة يتعاطاها الطالب ولا يقدر على هضمها او استيعابها فلا يلبث ان يتقيها فور تحزحه واليقي في جوفه منها شئ . . .

واذا كان التعليم في الجامعه اصبح هدفا في حد ذاته بعد ان اصبح من الصعب توجيه الاعداد الزائده الى التعليم الفني . . فلا مانع من ان تدرج المناهج العلميه بحيث يتخرج منها الطالب تبعاً لامكانياته على فترات سنويه تتفاوت ما بين ثلاث واربع وخمس سنوات يحصل في نهاية كل مرحلة منها درجه جامعيه ترضى طموحه ويمكن ان تؤهله الى العمل التطبيقي والعمل على المستوى المتقدم التي تتطلبه خطط التنمية الاقتصادي والاجتماعيه . وهذا الاتجاه ليس غريباً في العالم . . فقد سبقنا اليه كثير من جامعات العالم لتسابق وباستمرار التطوير العلمى والتنغيرات التي يجرها العالم في جميع المجالات وهذا الاتجاه يتطلب المرونه والصلاحيه الكامله لدى المدارس المعماريه المختلفه للتطوير والتغير الى ما فيه صالح التقدم العلمى . وهذا الاتجاه بالتنميه يحتاج الى استقلاليه في اتخاذ القرارات واستقلاليه في التصرف المالى دون الخروج عن القواعد العامه . . والا استمر الجمود العلمى والجمود الفنى . . وبالتبعيه هبوط المستوى الحضارى للمدن العربيه الاسلاميه .

واذا تطرقنا الى الاستقلال العلمى والادارى والمالى للمدارس المعماريه فيمعنى ذلك الاستقلال العلمى والادارى والمالى عن الكليات الهندسيه التي تتبعها هذه المدارس . . وقد يتبلور ذلك في كليات للمعماريه والمخططين العمراني . . اوفى اقسام اكثر استقلالاً في تسير امورها عما هو حادث في الوقت الحاضر . . ومن هنا يمكن ان تكون هذه الكليات او هذه الاقسام كيانات تعليم واتاج في نفس الوقت لتنتمى قدراتها الفنيه والتعليميه ورفع مرتبات العاملين فيها وتحتذب اليها لذلك الاساتذه والعلماء المصربين العرب المغترين وهذه هي اهم القنوات التي يمكن ان نتجهز بها ليس فقط للعمل الاكاديمي ولكن ايضا كخطوة لاشراكهم في مشروعاتنا العمرانيه الكبيره . . التي يدرسها ويصممها وتغطيها الخبراء والشركات الاستشاريه الاجنبيه في غياب الكيانات الاستشاريه المصريه او العربيه المتكامله نظماً واداء . . الامر الذي يثير الجدل بين مهندسينا واساتذتنا وخبرائنا . . وهذا موضوع هام آخر نتعرض اليه في عدد قادم ان شاء الله . .

د. عبد الباقي ابراهيم

في العالم الغربى . . وعندما اراد نفر منا ان يشارك في هذه الثورة حل دون ذلك . .

تمر المعماريه العربيه المعاصره الآن بمرحلة خطيره حيث تغزو ابراج الحديد والزجاج بيتنا العمرانيه تماما كما حدث في العالم الغربى في الخمسينات . . هذا في الوقت الذي يبحث فيه المعماري الغربى عن القيم الحضاريه في تراثنا العمرانيه ليأخذ منه الرحيق الذي يبني به عمارة التي تبهنا ونحن اصحاب هذا التراث واولى بنا ان نبحث عنه ونظهره بأفستنا للعالم . .

يقول اصحاب الامر ومتخذو القرارات ان هذه هي لغة العصر والعالم قد اصبح وحدة واحدة . . ونحن نقول اذا كان العالم قد اصبح وحدة واحدة فهي في الناحيه الاقتصادي والماديه ولكنه لا يمكن ان يكون وحدة من الناحيه الحضاريه والثقافيه فكل دولة جذورها الحضاريه في اعماق التاريخ خاصه بلادنا منبع الحضارات ومهد البيانات .

وعودة اخرى الى موضوعنا في تكوين المعماري والمخطط . . لقد تعلمنا المعماريه من مناهج اجنبيه تقول ان اصل المعماريه هي في العمارة اليونانيه ثم العمارة الرومانيه ثم العصور الوسطى ثم عصر النهضة حتى الشوره الصناعيه . . اما العمارة الاسلاميه فكانت في هذه المناهج عمارة هامشييه من الوجهه التاريخيه . . هذا ما رسخ في اذهاننا ورسخت في اذهان الاجيال الشابه من بعدها . . وهكذا قيل لنا الانتم بترائنا . . وهذا كان نتيجته طبيعيه للغزو الحضارى الغربى الذي جرف امامه معظم القيم الحضاريه للمدينه العربيه الاسلاميه . . وتبع ذلك الاسس والنظريات التصميميه والمخططييه . . حتى قالوا لنا اخيراً ان هذه الاسس وهذه النظريات لم تعد صالحه للتطبيق على عمارةنا ومدننا المعاصره . . وبدأوا يضعون لنا الاسس الجديده والنظريات الجديده . . وظهر عندهم فجأة اهتمام جارف بالتراث الاسلامى . حتى فى اليابان وجنوب شرق آسيا . . فأين نحن من كل ذلك .

والتعليم المعماري في مصر يحتاج الى منجز حضارى نابع من قيمنا ويتناسب مع امكانياتنا البشره والتكنولوجيه ويوائم قدرات شباننا الفنيه والعلميه واذا كنا لانستطيع تحديد اعداد الطلبة على اساس الاسس العلميه الصحيحه تحت ضغط الظروف فلا بد من مواجهه هذا الوضع بأسلوب علمى جديد ومنهج دراسى يتناسب مع هذه الاعداد بعد تحديد اهداف من العمله التعليميه وتحديد النوعيات المطلوبه من الخريجين . . سواء ما نحتاجهم للتصميم وما نحتاجهم للانتاج الفنى والعمل التنقيذى او ما نحتاجهم للبحوث العلميه او الدراسات التخطيطيه العمرانيه . . بحيث يمكن توجيه هذه التفرعات بعد فتره من المواد المعماريه الاساسيه . . يتعلم فيها الجميع اللغة المشتركه التي يمكن ان يتخاطبوا بها عند العمل الجماعى معا بعد ذلك .

وتجاوز المناهج لتكوين المعماري او المخطط لايم عن طريق اللجان ولكن عن طريق الدراسات الموضوعيه التي تحلل الامكانيات الفنيه والعملية للشباب المتدفع الى مثل هذه الدراسه ثم تحلل متطلبات التنميه من النوعيات المختلفه من التخصصات المعماريه المتكامله ثم

انتهت الفكرة التي ظهرت في العدد الاول من عالم البناء . . وكانت تهدف الى الارتقاء بمهنة العمارة وتخطيط المدن في مصر والعالم العربى . . الى أن من أسس هذا الارتقاء هو التقدم بالمستوى العلمى والثقافى عند المخططين والمعماريين في مصر والعالم العربى وكانت كلمة التطوير قد تكررت على فترات زمنية ولما طالت اجتمعت لها اللجان . . ولكنها ما لبثت ان تنفض على عدد من التعديلات سواء بالاضافه او بالالغاء لبعض المواد او لبعض الساعات . . وتمر السنين والاعوام والعالم يقفز من حولنا في كل الاتجاهات العلميه ومنها العمارة وتخطيط المدن وبرامجنا التعليميه في هذا المجال تتطور ببطء شديد .

في بداية كل سنه دراسيه تندفع طلبة اعدادى الهندسه على اقسام العمارة وتزداد أعدادهم بالمئات سنة بعد اخرى وتتناقص نتيجته لذلك النسبه بين عدد اعضاء هيئة التدريس والطلبة وبقل الاتصال الشخصى بين الاساتذ والطلبة كما يتطلبه اسلوب الدراسه في هذه الاقسام . . ويستمر نفس النظام الدراسى . . ويقل تحصيل الطالب . . خاصه لمن لا يتوفر لديهم الاستعداد هذه الدراسه حتى ولو كانوا من اوائل الثانوية العامه . . ولكنها المأسوره التي يدخلها الطلبة من طرف ليضغطوا فيها فيخرجون من الطرف الثانى منهكى القوى شاوى الوقاض والنتيجته زياده فى البطالة المقنعه اللهم الا باستثناء نفر قليل ممن لديهم الموهبه والاصرار . . والنتيجته من ناحيه اخرى انخفاض فى معدلات الانتاج الفنى . . وانخفاض فى المستوى المعماري لما يظهر على ظهر الارض من مبان يقيمها القطاع الخاص قليل الامكانيات وهى النسبه الكبيره من الانتاج العمرانى فى المدن العربيه .

وترتفع الاصوات تنادى بالارتقاء بالمستوى المعماري وحياء الشخصيه العمرانيه للمدينه العربيه وتفقد المؤتمرات والندوات وتسطر القرارات والتوصيات وتسير الامور بتؤده وبطء . . كما هي دون تغيير يذكر . . وتنخفض الاصوات فتره . . لترتفع مرة اخرى بعد فترة . . اخرى . . والعالم يقفز من حولنا بالاتجاه العلمى المعماري . . بالبحوث . . بالكتب . . بالمجلات . . ينتظرها المعماري العربى ليتصفحها لا ليقرأها . . فهي بلغات اجنبيه . . تعرض الانتاج الغزير فى العالم . . ولا يفوتنا ان تنبنا بين حين وحين الى اهمية تراثنا العربى الاسلامى . . سواء بالكتاب او بالمقال . . ونحن واقفين ثابتين لانظر تحت اقدامنا . . وابصارنا تتطلع الى الافق فى انتظار ما يقدمه لنا الغرب ونحن اصحاب هذا التراث الفنى وهذا التاريخ العمرانى العريق . . لقد آن الاوان لصحوة حضاريه عمرانيه حتى تعود لمدننا شخصيتها العربيه الاسلاميه .

نذكر المؤتمر الدولى لاتحاد المعماريين الذى عقد فى باريس عام ١٩٦٥ اى منذ خمسة عشر عاما . . وهو عام الثورة التعليميه المعماريه

تفاصيل معمارية

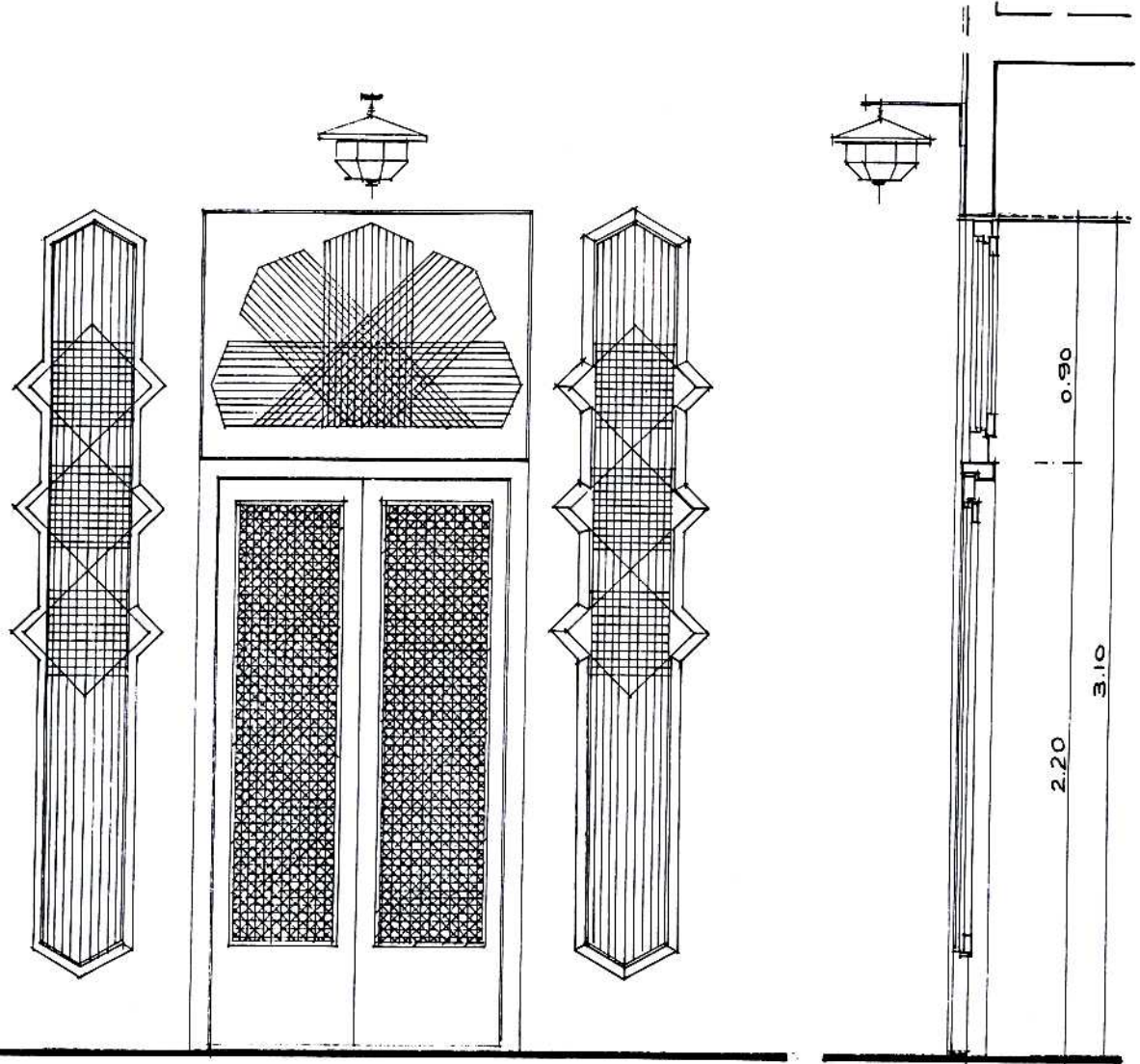

واجهة خارجية
EX. ELEVATION.

قطاع
SECT.

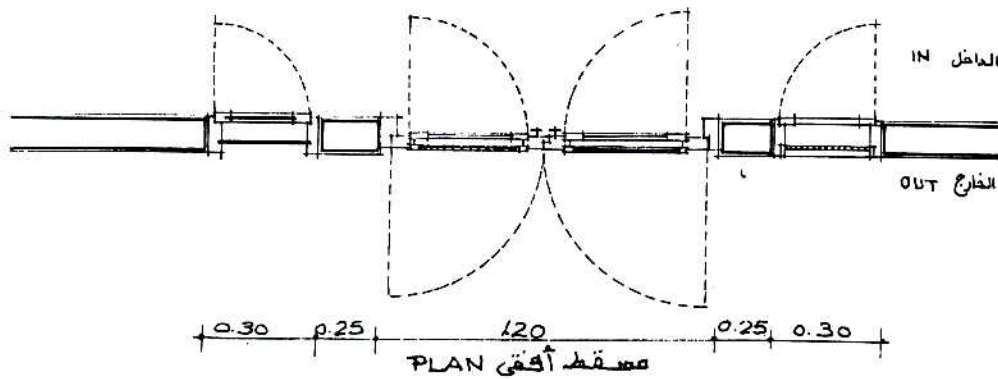

تفصيلة باب فناء داخلي
INTERNAL COURT DOOR.

مقياس الرسم ١/٢٠
SCALE 1:20

مدينة جدة تستعيد ثوبها الإسلامي

وقد تبقى من مباني المدينة القديمة أجزاء كثيرة يجري الان ترميمها أو المحافظة عليها واطهارها . وقد اعد لذلك دراسة تفصيلية تحددت فيها الملامح التخطيطية للمدينة القديمة وسوف تنتقل الدراسة بعد ذلك الى حيز التنفيذ حيث ترفع المباني مساحيا ومعماريا وتوضع لها البرامج التنفيذية لصيانتها واعادة استعمالها حتى تكون مباني حيه وليست مباني اثرية . وقد خصص للمنطقة القديمة من المدينة بلديه عليه حيث تختلف المعالجات التخطيطية والمعمارية فيها عن غيرها من المناطق المبنية أو شبه المبنية وقد قسمت المباني ذات القيمة المعمارية والتاريخية الى نوعيات مختلفه منها ما يحافظ عليه بعد ترميمه ومنها ما يحتاج الى اعادة البناء بعد التجديد ومنها ما يحتاج الى الصيانة وقد وضعت للنوعيات المختلفه ارقام خاصه للتقييم والمتابعة .

وتخضع المباني الحديثة فى هذه المنطقة لنظم ولوائح محده للبناء بحيث لا تتعارض او تتنافر مع البيئة العمرانية السائدة فى المنطقة .

اما المناطق الحديثة من المدينة فتقل فيها حدة اللوائح التنظيمية وان كان الاتجاه العام هو الحث على البناء الاسلامى فى التصميم بتوعية المهندسين المعماريين المحليين والاجانب وكذلك نوعية الراغبين فى البناء و يعطى رئيس البلديه هذا الموضوع اهمية خاصة فهو يؤمن بضرورة احياء التراث الاسلامى بأى شكل من الاشكال وهو كمعماري ومخطط ممارس لا يركن كثيرا الى النظريات والفلسفات بل يتجه الى العمل والتطبيق فهو المحك الأول للخبرة والممارسة .

لقد بدأت مدينة جدة تستعيد ثوبها الاسلامى فى عديد من البناءات وعديد من التصميمات ثم هناك تجربه جديده من نوعها بدأ تطبيقها على العمارات العادية التى لا تلتزم بالتصميمات الاسلاميه . فقد بدأت هذه العمليه بكسوة بعض الفتحات بالمشربيات فى احدى العمارات السكنيه العاديه فى شارع فلسطين بمدينة جدة بالرغم من تصميمها الغربى . وسرعان ما انتشرت هذه العمليه بتطبيقها على العمارات المجاورة الواحده بعض الاخرى حتى اصبح للشارع طابع خاص وجو معمارى خاص اعاد الى المدينة بعض ما فقدته من قيم معماريه فى الماضى وان كانت هذه التجربه لم تتعرض للتصميمات المعماريه الاساسيه للبناءات الا انها اثرت على الجانب المظهرى واحيت بعض الوعى عند اصحاب البناءات .. وهذه بالطبع بداية طيبه للاقتناع والافتتاح بالتصميمات المعماريه الاسلاميه .

جدة ... البناء البحرى الاول للمملكة العربية السعوديه على البحر الاحمر والبوابه البحرية والجزيره للعاصمه المقدسه سكنها (قضاة) وهو الابن الثانى (لمعد بن عدنان) فى حوالى القرن الثانى قبل الميلاد .. وقد أفاد (ابنه المجاور الدمشقى) فى القرن السابع الهجرى أن الفرس هم أول من بنى جده عندما خربت (سيراك) المدينة الفارسيه فانتقل اهلها الى سواحل البحر الاحمر وذلك فى عهد (كسرى انوشروان) فى منتصف القرن السادس الميلادى .. واندثرت جده نتيجة للجفاف ..

وفى منتصف القرن الخامس الهجرى قدم (ناصر خسرو على) من فارس وشاهد جده بعد أن رجع اليها كيانها كمدينة تجارية تصل بين مصر واليمن .. ووصفها بأنها مدينة جميلة عمرانها يحيط بها سور وتعدم فيها الاشجار . فقد اقام السلطان قنصوه الغورى عام ٩١٥ هـ - ١٥٠٩ م سور جده القديم وكان حاكما للحجاز وهو من آخر سلاطين المماليك السلجوقيين الذين حكموا الحجاز فى القرن العاشر الهجرى .

وعنى السلطان قنصوه الغورى بالمدينة وجلب لها المياه العذبه من وادى قوس وفى القرن العاشر الهجرى انتقل حكم الحجاز من ممالك مصر الى الدوله العثمانيه عام ١٣٣٤ هـ واستمر حكم الاتراك اربعة قرون ثم اصبح الشريف (حسين بن على) حاكما للحجاز تسع سنوات الى أن اصبح الحجاز جزءا من الكيان الكبير للمملكة العربية السعوديه .

كان تعداد جده عام ١٩٤٧ م ٤٠٠٠٠ نسمة ومساحتها حوالى مليون متر مربع وفى عام ١٩٨٠ اصبح تعدادها حوالى ١٢٥ مليون نسمة ومساحتها ٢٥٠ مليون متر مربع الامر الذى يدل على مرور المدينة بظفره عمرانيه كبيره خاصة فى الاعوام القليله الماضيه غزت فيها العمارة الغربيه اطراف المدينة وطمست عمليات التعمير كثيرا من المعالم القديمه والاثرية للمدينة .

وقد تأثرت عمارة المدينة على مر التاريخ بالعوامل الاجتماعيه والعادات والتقاليد من تاحيه وبالظروف المناخيه التى تزداد فيها الحرارة والرطوبة من تاحيه اخرى وكانت الدور تبنى من الحجر الكاشور (الحجر المنقبي) والطين . واستعمل الخشب فى الواجهات على شكل مشربيات تسمى الواحده روشن وهو عنصر معمارى استعمله الاتراك وهى تجذب أشعة الشمس وتمتص جزءا من الرطوبة فى الجو .



أحد المباني الخاصة على الطراز الاسلامى .



المهندس الاسبانى يحاول اعطاء الطابع الاسلامى فى أحد مباني المدينة .



المباني العادية تكسوها المشربيات



عوده للعمارة الاسلامية بجدة

من المشروعات المختارة

فندق شيراتون

بدبي



هوشيراتون دبي



المظهر الخارجي للفندق ليلا .

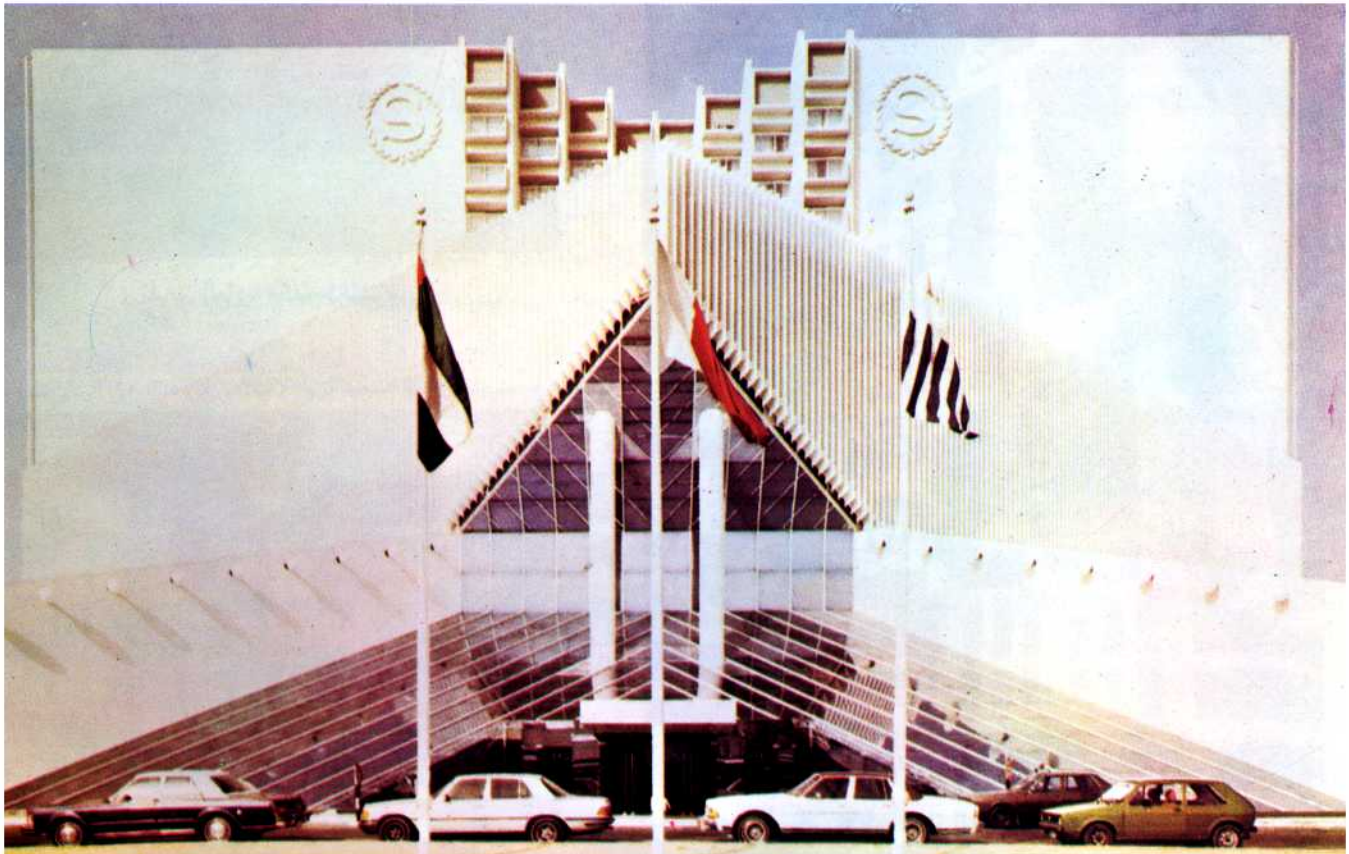

الواجهه الاماميه للفندق .

المعماري «راد رامبليو»
الانشائي «باسكال فاريو»

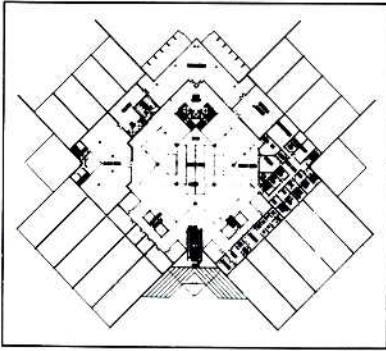

المسقط الافقى للدور الأول

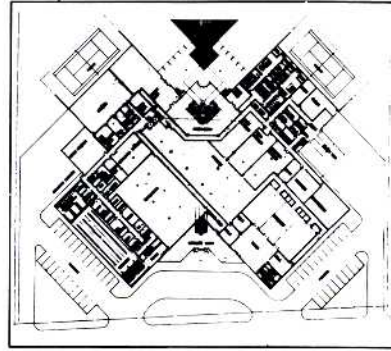

المسقط الافقى للدور الارضى

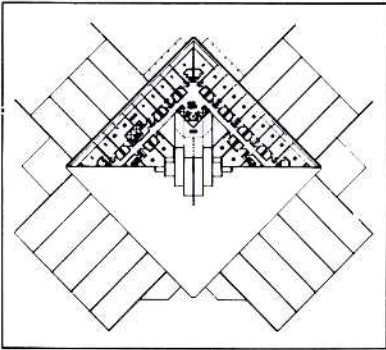

المسقط الافقى للدور الخلفى المتكرر

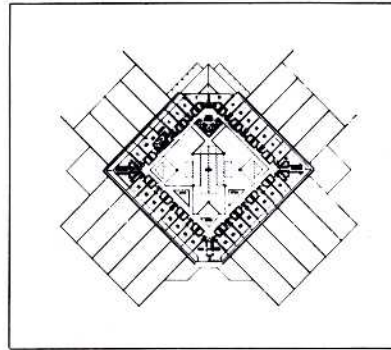

المسقط الافقى للدور المتكرر كاملا .

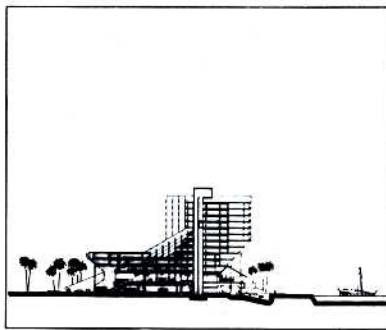

قطاع عرض بالفندق

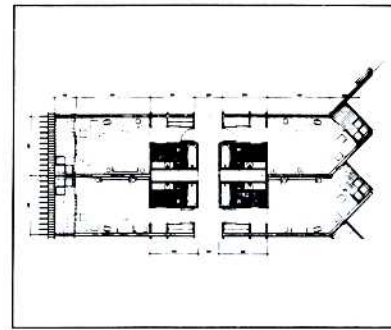

المسقط الافقى للغرف السكنيه .

يتكون المبنى من منشورين مثلثين يلتقيان على شكل مكعب . والمدخل الى الفندق يتكون من صاله استقبال ذات حوائط مائله ويتكرر نفس التكوين في الجانب الاخر المطل على الخليج (الخور) .. والمبنى يغطى بعاكسات للشمس بيضاء اللون تخفي خلفها الفتحات العادية للغرف وكذلك الشرفات المتصله بها . وتضاء هذه العاكسات ليلا عن طريق اضاءة مخفيه بين هذه العاكسات .

وتطل طرقات الفندق على فناء مغطى بارتفاع ثمانية ادوار وتحده كمرات كبيره مائله تحمل السقف ويتدلى بين هذه الكمرات شبه اعلام من الالمنيوم المختلف الالوان تعكس على اسطحها اشعة الشمس الداخلة من اعلى المبنى . ويستطيع المتجه الى غرفته أن يطل من الطرقات على هذا الفناء المغطى الذى تتوسطه مقاعد مرتفعة تحيط بها النافورات تعطى جو الواحه الذى يختلف عن الجو الخارجى الشديد الحرارة .

والمبنى من الخرسانه المسلحه والحوائط الخارجيه مغطاه بدهان من البلاستيك الابيض العازل للرطوبه .

ويحتوى الفندق على ٣٠٠ غرفه وجناح ومطعمين وناد ليلي وصلات متعددة الاغراض مع جميع الخدمات المكمله .

ويعتبر تصميم الفندق من الاتجاهات الحديثه فى التصميم

البناء

من الفكر إلى الواقع

١٢- وعودة ثانية الى الارقام وسيطرة المال وتبدأ مسألة التمويل

١٣- ليس من المحتم أن يتواجد التمويل كله منذ بدء العمل ولكن تواجهه قد ينميه معدل الفاقد الحالى المرتفع وقد يغطى هذا النماء الفروق التى قد تطرأ على المشروع بز يادته ولكن ان لم يكن التمويل كله متوفرا فشرط اساسى أن يكون معروفا ومؤكدا .

كيف سيتم ذلك تفصيلا مواكبا للجدول الزمنى لنمو المشروع وان ضع فى الحسبان البدائل التى قد تظهر الحاجة اليها عند الاخفاق فى الحصول على باقى التمويل وأن يكون هذا الامر واضحا ومؤكدا ومضمونا .

١٤- فى بعض المشروعات يكون المبنى فى حد ذاته هو المستثمر كمشقق سكنية او مكاتب أو مخازن وفى حالات اخرى مصنع مثلا او مستشفى او فندق او مصنع يكون المبنى جزءا من المشروع يستكمل بمعدات وأدوات وآلات وتجهيزات لكل منها طبيعته الخاصة المرتبطة بالغرض منه .

١٥- فى العصر الذى نعيش فيه وبالتطور الذى وصلنا اليه وبالرغبة المتواصلة للوصول الى الاحسن يدخل المتخصصون التكنيكيون الى معركة الانشاء فيضعون معداتهم وآلاتهم على الرسم و يطلبون

طبيعة الارض وطبيعة الناس الذين سيقومون به والذين سيبعثون فيه للعمل او للهو او للراحة طبيعة الجو ارتفاعا وانخفاضاً حرارة ورطوبة ومطرا .

٧- ليست دراسة لا يمكن مراجعتها ولا فكرة لا يمكن تحسبها واجتماع المتخصصين يوصل الى اجماع فى رأى بالوصول الى الفكرة الاحسن والى التصور العلمى للمنشأ .

٨- المعمارى هو همزة الوصل بين الدراسة والتطبيق النظرى الاولى .

٩- على لوحة الرسم يبدأ النهو الحقيقى للمنشأ وتبدأ ملامحه فى الظهور وعندما تطبع الرسومات الموضحة للمشروع الابتدائى تبدأ الدراسة من جديد وتبدأ الارقام فى الظهور وتبدأ سيطرة الارقام وهنا يقف المنشأ بين المؤيدين والمتشككين والرافضين .

١٠- الدراسة والوضوح بجذبان المؤيدين وعندئذ

نعود ثانيا الى لوحة المعمارى وقلمه وفكره الخلاق

١١- تتحدد ملامح المشروع معماريا وبواكب هذا المتخصصون بعلمهم وعملهم فى صناعات مختلفة ومتصلة من مهندس الكهرباء الى فنان الديكور ومن مهندس التكييف والمصاعد الى موصل الشرايين بالامداد بالمياه والصرف و يعمل الفريق كله معا وما اكثر التعارض وما اكثر الحلول .

بعيدا عن الارقام يمكن توضيح بعض النقاط التى تؤثر على سوق العمارة فى مصر.. ولنبدأ من البداية :

١- يبدأ التفكير فى أى منشأ من الحاجة الى مسكن أو مصنع ومكتب أو طريق وكوبرى أو عمل ومدرسة أو ملهى وعكمة أو مستشفى الخ .. مطالب الافراد أو الهيئات أو الحكومات .

٢- الطريق الطبيعى أن يبدأ تحديد المطلوب بدقة : تحديد المكان المناسب والحجم المناسب - الاخذ فى الاعتبار طبيعة هذا المنشأ مؤقت أو دائم - احتمالات التوسع رأسيا او افقيا - احتمالات التقدم والتغيير الذى يلزم .

٣- يكون المستثمر هو المسيطر فى هذه المرحلة الاولى و يكون المنشأ هو الهدف .

٤- تبدأ دراسة المشروع من متخصص سواء كان المطلوب مستشفى عام يتسع لآلاف الاسرة أو مسكن لاسرة متوسطة الحال .. فالكل سواء امام الدراسة .

٥- يطلق على هذه العملية دراسة الجاوى الاولى ومنها يلغى المشروع أو يبدأ العمل فيه بجدية .

٦- يساند دراسة الجدوى معلومات لا حصر لها : تطور الحالات المماثلة احتمالات السوق واحتياجاته -

أو الدقائق التي يقوم فيها بعمل محدد له يوميا .
 ٢٠- إذا نجح المنظم في كتابة نوته مدخلا كل الظروف التي قد تصادف عارفا بإمكانيات كل العاملين او العازفين وكل الآلات التي ستخضع له - عندئذ يستطيع الامر بالبدء
 ٢١- على المسرح وفي الموقع يبدأ العمل بدقات تقليدية - في المسرح ثلاث دقات ولكنها في الموقع لا نهاية لها الا بانتهاء العمل .
 ٢٢- الطاعة في الالتزام بالبرنامج والعمل الجدى يجب واخلاص ومعرفة وعدم الخروج عن النص
 المهندس / انور الحماقي

الالكترونات الى تصريف مياه المطر . وان يحتوى مكتبه على رسومات المبنى بكل ما حدث فيه من تعديلات ورسومات الاجهزة الموجودة بالمنشأ وان تحتوى مخازنه على قطع الغيار اللازمة لهذه الاجهزة .
 ١٩- ونعود الى المنشأ مرة اخرى الذى يجب ان يبدأ العمل فيه وان ينتهى من انشائه تحديد الفترة الزمنية لهذا ارتباطا بمجم المنشأ - قدرة الادوات والمهمات - مقدار ما ينجزه كل عامل فى زمن محدد - التنظيم والترتيب - وبالجملة فعملية التنظيم هذه تشبه الى حد كبير النوتة الموسيقية متى يبدأ كل عمل ومتى يتوقف - ماذا يعمل كل عامل ومتى .. وفى بعض الانظمة المتقدمة يحدد لكل عامل الساعات

التعديلات والتغييرات التي تستخدم هذه المعدات لتخدم بدورها المشروع .
 ١٦- وفى نفس الوقت يحدد المتخصصون عدد ونوعية من يشغل هذا المبنى ويجرى البحث عنهم وقد يلزم الامر الارتباط بهم مسبقا لتدريبهم على العمل الذى سيوكل اليهم .
 ١٧- فى بعض العمليات قد يستلزم الامر ان يعين المشرف على صيانة المبنى مبكرا فيشارك بالملاحظة والتدوين و يرتبط بكل جزئيات المنشأ فى استلام المنشأ بكل جزئياته .
 ١٨- ليس هناك تخصص بالذات لهذا المشرف ولكن يجب ان يكون ملما بكل فروع الهندسة من

شركة مصر لأعمال الاسمنت المسلح



٤٢ عاماً خبرة
 في أعمال الخرسانات

تقوم بتنفيذ

- خزانات الوقود من الخرسانة المسلحة والسابقة الإجراء
- أعمال الموانئ والترسانات البحرية
- الأنفاق والكبارى والصوامع والطرق الخرسانية

- محطات القوى الكهربائية على اختلاف أنواعها
- خطوط الكهرباء ومحطات المحولات الكهربائية
- محطات وخزانات المياه الأرضية أو العالية
- الأعمال المدنية للمصانع

كاتفرت الشركة بأنشطتها بتنفيذ جميع الأعمال الإنشائية في سويفت القاهرة الدولية

المركز الرئيسى ٢١ شارع ٢٦ يوليو ص.ب ١٧٤٠ القاهرة ت ٠٧٩٦ ٧٥٠٧٦٢/٩١٤ تلاكس ٩٢٦٨٢
 فرع العراق عمارة محمود الصراف ص.ب ٢١٦١ علوية بغداد ت ٩٥١٢٦ تلاكس ٢٣٢٤
 فرع السودان شارع الجمهورية عمارة بنك الشعب ص.ب ٢٩٠ الخرطوم ت ٧٢٠٢٧ تلاكس ٥١٧

كتاب العدد

عمارة العالم الإسلامي

كتاب هذا العدد لغير العرب او المسلمين - فافتقار المكتبة العربية والاسلامية الى الكتب المعمارية التي تعالج التراث المعماري او التخطيطي الاسلامي امر مؤسف واجله تيب بالمؤلفين العرب ان يوافوها بانتاجهم من الكتب المعمارية او التخطيطية كما انها تضع كل خبراتها وامكانياتها للراغبين في التأليف والنشر.

كتاب هذا العدد بعنوان «عمارة العالم الإسلامي» تاريخها ومعانيها الاجتماعية نشر عام ١٩٧٨ في لندن. قدم له جورج ميكل .. والكتاب والمقدمه بعنوان ماهي العمارة الاسلاميه كتبها «ارنست جروب» الجزء الاول عن الله والخلود (المساجد والمرافق) كتبه جيمس ديكي والمسمى نفسه يعقوب زكي والجزء الثاني عن عمارة القوة (القصور والقلاع) كتبه «اولج جرابار» والجزء الثالث عن السفر والتجارة (الاسواق) كتبه «اليفور سميث» والجزء الرابع عن المعمارين والحرفيين والبنائين (المواد وطرق الانشاء) كتبه «رونالد لوبكوك» والخامس عن عناصر الزخرفة (السطح والشكل والضوء) كتبه «دالد جونز» والجزء السادس عن العمارة الشعبية (المنزل والمجتمع) كتبه جاي بتر بردج.

والكتاب من محتواه يغطي الموضوع من كافة جوانبه ويوضح مدى العمق في البحث والتقديم سواء في الاسلوب او في العرض حيث يضم مجموعة ممتازة من الصور الفنية .. وهو يعتبر بحق مرجعا هاما في العمارة الاسلاميه.

ولكن التقديم للكتاب يطمس ما بذل فيه من جهده فقد ذكر «ارنست جروب» في هذا التقديم انه من النادر امكان التعرف على المبنى الاسلامي او حتى تمييز الملامح الرئيسية له من خلال واجهاته الخارجية .. وهذا عكس ماتعطيه العمارة الاسلاميه .. وضرب على ذلك مثلا بالقبة التي قال انها تعبر عن القوة ولا يمكن تمييز وضعها .. هكذا .. ويقول ان العمارة الاسلاميه عماره محبأه .. ترى من الداخل ولا ترى من الخارج ... وكان يمكن ان يقول ان اتجاه الحياه في العمارة الاسلاميه الى الداخل لتوفير معنى السكنيه والخصوصيه والذاتيه .. وهذا مالا يعرفه غير المسلم ويستمر كاتب التقديم في مناقشة مفهوم العمارة الاسلاميه من وجهة نظره الخاصه .. وربما من وجهة نظر من حوله من علماء او مهندسين او مستشرقين .. وقد تختلف اختلافًا كبيرًا عن وجهة النظر الاسلاميه الصحيحة التي لا يدركها الا العالم المسلم ..

ومن الطبيعي ان تم مثل هذا الافتراءات في غياب المؤلفات العربية الاسلاميه ودعوة اخرى توجهها الجمله .. للعلماء العرب والمسلمين للوقوف بمؤلفاتهم في مواجهة هذه الهجوم الضار به على تراثنا الاسلامي .

المختبرية

الفن الإسلامي في حياتنا اليومية

عندما قام المتحف الوطني بنيويورك - وهو من أكبر المتاحف في العالم - بعرض خاص لقطع فنيه من التراث الفرعوني انتشرت آثار هذا العرض على المدينة .. في تنسيق المحلات التجارية .. في طباعة الاقشة .. في الازياء .. في قطع الاثاث .. في الادوات المنزلية اي في جزء كبير من حياة الشعب الامريكى .. ومرجع ذلك تعطشهم الى المعنويات ليوازنوا بها الماديات التي تحرك مجتمعاتهم .. وعندما خصص نفس المتحف برنامجا خاصا بعرض التراث الاسلامي في الفنون والعمارة .. انتشرت على اثره نفس المرحه الحضاريه فظهرت اثارها مرة اخرى في الحياه اليومية للسكان . هذا في الوقت الذي نتطلع فيه بشغف الى كل جديد ينتجه الغرب

وفى هذا العدد نعرض احد الامثله للتصميم الداخلي لغرفة الجلوس في منزل نور الدين الذي بنى في دمشق عام ١١١٩ هجرى (١٧٠٧م) .. في العصر العثماني . والغرفة مقامه بكل تفاصيلها في المتحف الوطني بنيويورك والصورة غنيه عن الوصف .. وليس المهم هنا هو العرض التاريخي .. بقدر ماهو في البحث عن الذات الاسلاميه وكيف يمكن احياؤها في العمارة الداخليه المعاصرة . واذا كنا في الوقت الحاضر لانستطيع الوصول الى هذا المستوى الفني أو استعمال نفس المواد او توفير نفس المتطلبات .. الا أننا نستطيع أن نستنبط من الاشكال أو الالوان أو من التنظيم والعلاقات الحسيه بين العناصر ما يمكن أن نطوعه لمتطلباتنا المعاصرة .. وهذا يعتمد بطبيعته الحال على الحس الفني عند المعمارى المعاصر .. فهل يمكن مثلا النظر الى النافوره في اسفل الصورة وترجمتها على قطعه من السجاد مئمنه الاضلاع ..



المدخل إلى إحياء القيم الإسلامية

في المدينة والعمارة المعاصرة

بقلم الدكتور
عبد الباقي ابراهيم

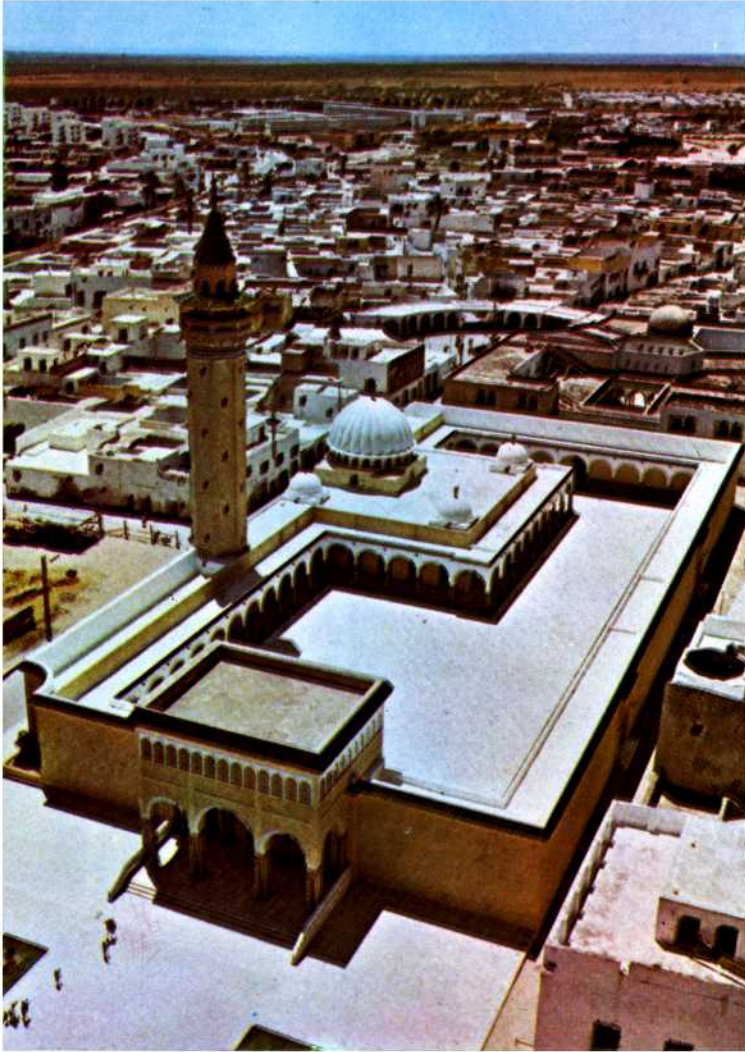

مدينة الموناستير بتونس - مثال حي للمدينة الإسلامية

واقع عند الدول النامية فليس لديها ما تعتمد اليه من فكر متطور او انتاج معاصر وان دل ذلك على شىء فائما يدل على الضعف الحضارى عندها . واذا كان المنطق المعاكس لهذه النظرية يقول ان العالم قد اصبح وحدة واحدة فى القرن العشرين فانه من طبيعة الامور أن تذوب الفوارق الحضارية بين الشعوب وهذا ما ينعكس بالتعبير على البيئه الحضارية فى المدن والعمارة . والواقع ان العالم قد اصبح وحدة واحدة ولكن من الجانب المادى فقط فى التجارة او فى الصناعه او فى غيرها ولكنه لم يصبح وحدة واحدة من الجانب المعنوى فى الثقافة او فى التقاليد كما لم يصبح وحدة واحدة من الناحية المناخية او الجغرافية .. وكلها مؤثرات على تخطيط المدن وعمارتها .. وفوق كل ذلك فان العالم لم يصبح وحدة حضارية اسلامية فلهم دينهم ولنا دين . وديننا هو الحياة تتوازن فيه الماديات بالمعنويات هو نظام حياه واسلوب للتعامل او بمعنى اخر هو قوة الحضارة خيرامة اخرجت للناس .. وان كانت

خلاصة لما كتب وما دارت مناقشته فى هذا المجال فى الكتب أوفى الندوات والمؤتمرات أن هناك اجماعا على ضرورة العوده الى الشخصيه الاسلاميه والعربيه فى تصميم المدن والعمارة المعاصرة فى العالم العربى . وتبقى الجوانب التطبيقية لهذا الموضوع حتى الان غير واضحة المعالم .. فمجال الكتابة والحديث عنه متسع على مصراعيه ولكن مجال التطبيق لا يزال محدودا بمحددات كثيره . فالخطط أو المعمارى الذى يدعو الى هذا الاتجاه كثيرا ما يدعو اليه من منطلق النظرية وليس من منطلق الواقع . والدليل على ذلك أن الامثله او المحاولات فى هذا الاتجاه لا تزال محدوده للغاية .. وان دل ذلك على شىء فائما يدل على ان الدعوه فى هذا الاتجاه لا تزال محصورة بين الخبراء من المعمارين ولم تجد طريقها بعد الى الضمير العام الذى تشغله الجوانب المادية فى الحياه أكثر من الجوانب المعنوية والحضارية .. وهذا فى حد ذاته دليل على خروج الضمير العام عن الخط الاسلامى الصحيح كأمة وسطا تتعادل فيها القيم المادية بالقيم المعنوية .. وهذا هو اول الخيط الذى يجب ادراكه والاخذ به كمدخل لحياء القيم الإسلامية فى المدينة والعمارة العربيه المعاصرة .

والضمير العام هنا لا يفرق بين صاحب القرار فى التخطيط او فى البناء وبين صاحب الفكرة التخطيطية أو المعماريه فالمسئولية مشتركة وان كان الحكم فى النهاية يقع على صاحب القرار اما صاحب الفكر فهو يعتمد على ماغرس فى ذهنه من علم او فن وما درسه فى نشأته او قرأه بعد ذلك ومعظمها اقرار للواقع ايضا مبادئ مستورده من حضارات تختلف فى جذورها عن الحضارة الاسلاميه او العربيه .. ويمدأ الاستيراد هو فى حد ذاته

الخط الثابت فى كل هذه العملية وهو من ناحية يكن فى الخط الحضارى لكل منطقة من قبل الاسلام ومن بعده ثم فى البيئة الطبيعية الجغرافية والمناخية التى لا تتغير.

والخلفية التاريخيه فى هذه الحالة لا تستعرض كل عصر على حده . ولكن تعبر كل العصور حتى يمكن استخلاص نتائج المقارنه بين الظروف المتتابعه مع حركة الزمان وهذا يؤكد ضرورة النظرة المستقبلية عند دراسة العمارة التاريخية . واذا تعذر استعراض الخلفية التاريخية الكاملة عبر العصور مرة واحدة فيمكن استعراض الخلفيات التاريخية لكل نوع من النوعيات المختلفة من المباني اوحتى لكل عنصر من العناصر المميزة لها وبهذا الاسلوب يمكن الاستفادة من الخلفية التاريخية للموضوع ومتابعة حركته عبر العصور ومقارنة حركة التطور لمكوناته حتى الوقت الحاضر الذى يعتبر نقطة الانطلاق الى المستقبل .

ومن خلال النظره العابره لحركة التطور المعمارى يمكن استخلاص الثوابت التصميميه التى تعبر عن السلوك الاسلامى فى الحياه داخل المباني وخارجها كما يمكن استنباط بعض الاشكال المعمارية او الفنية التى لا ترتبط بزمن معين أو مكان معين فكثير من هذه الاشكال ما يلتصق بوجودان الناس فى المناطق المختلفة من العالم الاسلامى . والاستعمال المعاصر لهذه الاشكال لا يعنى العودة الى الماضى بقدر ما هو تعبير عما فى الوجدان من قيم فنيه او ثقافية او عادات و تقاليد لا تعارض مع التعاليم الاسلاميه .

استقراء الحاضر :

والخطوة التالية للخلفية التاريخيه هو استقراء الحاضر ومقارنته بحركة الماضى عبر العصور ثم استنتاج المسببات التى ادت الى الوضع الراهن وتقييمه من الناحية الحضارية فى ضوء المذاهب الاجتماعية او الاقتصادية او الثقافية السائدة . واعتبار ان الاسلام اولا وقبل كل شىء هو منبع القيم الاجتماعية والاقتصاديه والاسس الاقتصادية والجوانب الثقافية للمجتمعات الاسلاميه المعاصره .

ومن خلال استقراء الحاضر يمكن الوصول الى تقييم عام للموقف الحضارى الاسلامى الراهن الذى شدته الحضاره الغربيه الى مدى بعيد كاد يقتلعه من جذوره الضاربه عبر التاريخ . وتفاوتت قوة هذا الشد من مجتمع الى اخر ومن طبقه الى اخرى . ومن مكان لآخر . وبالوصول الى معرفة المسببات التى ادت الى هذا المد الحضارى الخطير يمكن ان نضع الاساليب التى تكفل توجيه الوضع الحضارى الراهن وجهته الاسلاميه الصحيحه .. ومن هذا المنطلق يمكن تحديد الوسائل التى تستطيع ان تقوم بهذا التوجيه . ولما كانت الدعوه هنا دعوة حضارية شاملة فان الوسائل هنا تعدد بتعدد اوجهها المختلفة . ومنها الدعوه الى احياء القيم الحضارية فى المدينة والعمارة الاسلاميه وفيها الدعوه الى تطبيق الشريعة الاسلاميه كمنبع للنظم والقوانين التى تنظم حياة المجتمع وسلوكه . والدعوه الى احياء التراث الثقافى والعلمى والفنى والدعوه الى تنظيم السلوك الاجتماعى فى الشارع وفى المسكن وفى مكان العمل وفى مكان الترويح وفى المتجر وفى المطعم وفى وسائل النقل . وكذلك الدعوه الى النظام والنظافه والوقايه والمشر والمأكلى . فالدعوه الى احياء القيم الحضارية فى المدينه والعماره الاسلاميه تكون ناقصه مالم تكن جزءا من الدعوه الاسلاميه الحضارية العامه .. واذا رجعنا الى الواقع لوجدنا ان العمارة على مر العصور لم تكن سوى انعكاس للمستوى الاجتماعى والاقتصادى والثقافى والفنى للمجتمعات فهى نتاج طبيعى لظروف معينه اكثر منها دعوة اساسيه .

هذه الحضارة قد ضعفت امام غيرها من الحضارات فليس السبب فى قصور الدين ولكن فى البعد عنه . وعدم الاخذ بمجوانبه المتكامله .. بعد أن اصبح الدين عند الكثيرين عبادات وفرائض تؤدى فى مواعيدها . وكان لابد من هذه المقدمه لتوضح ان الموضوع هو فى حد ذاته وضع حضارى من جميع جوانبه حتى لا تعالج الامور باكثر مما تتحملة وحتى نعرف موقفنا من القضية الحضارية الشاملة .

ومن خلاصة ما كتب ونشر ونوقش فى هذا المجال نخرج ببعض الحقائق الثابتة وهى على وجه العموم ما يأتى :-

- أولا : ربط العماره بالاسلام كعمارة اسلامية لا تقيدها نصوص او قواعد أو اشكال أو زخارف معينه . فارتباط العماره بالاسلام هو ارتباط حضارى اكثر منه ارتباط شكلى .
- ثانيا : لما كان ارتباط العمارة بالاسلام هو ارتباط حضارى فان صيغة هذا الارتباط تختلف من منطقة لاخرى باختلاف الخلفية الحضارية والظروف المناخيه والطبيعية ولكنها تتحد فى المفهوم الحضارى للاسلام دين كل زمان ومكان .
- ثالثا : اذا كان ارتباط العمارة بالاسلام لا تقيده نصوص او اشكال فان الناحية الشكلية بالرغم من اهميتها الثانوية فهى فى النهاية تصور للعامه والخاصة المظهر الخارجى الذى يعبر عن العمارة الاسلاميه وهذا امر لا يمكن اغفاله حتى وان لم يكن التعبير صريحا عن المخبر الداخلى للمبنى .
- رابعا : أن الدعوه الى احياء القيم الاسلاميه فى تخطيط المدن والعماره المعاصره هى جزء لا يتجزأ من الدعوه الحضارية الشاملة للمجتمع الاسلامى وان اى جهد يبذل فى هذا الاتجاه لابد وان تواز به جهود اكثر فى الجوانب الاخرى المكمله للبناء الحضارى الشامل .. فى النوعية الثقافية وفى النوعية الاجتماعيه وفى التربية وفى التعليم .

الهدف من الخلفية التاريخيه :

واذا كانت الدراسات الاكاديميه لاي موضوع تبدأ بالخلفية التاريخيه فانه كثيرا ما تطول هذه الخلفية حتى تطفى على الهدف الرئيسى للدراسه دون تحديد لهدف هذه الخلفية التاريخيه . وبالنسبة لموضوعنا فان الهدف من الخلفية التاريخيه ليس فى ذكر التاريخ او تذاكره ولكن فى استنباط العوامل والمؤثرات الثابت منها والمتغير التى اثرت على بناء المدن وعمارة الدولة الاسلاميه منذ فجر الاسلام ثم فى كل ارجاء الوطن الاسلامى وعند استعراض الخلفية التاريخيه لا يكون النظر الى المباني القديمة من وجهة النظر الاثرية التاريخيه والتسجيلية او الوصفيه ولكن من وجهة النظر المستقبلية من حيث التعرف على المسببات ثم النتائج فى ضوء الظروف الادارية الاجتماعيه والاقتصاديه والثقافية لكل عصر .. وفى ضوء وسائل ومواد وعمالة البناء المتاحة وفى ضوء وسائل الحركة والنقل المتوفرة مع اعتبار اخر للظروف المناخيه والتكوين الفسيولوجى للانسان فى كل بيئه وفى كل عصر .. والنظرة المستقبلية للنماذج التاريخيه تركز دائما على المقارنة المستمرة بين الماضى والحاضر وماذا قد يحدث فى المستقبل من متغيرات .. ثم ادراك

إسكان ذو الدخل المحدود

كيف يمكن للسكان أن يستكمل مسكنه بنفسه

ومن النقاط التي اخذت على اسلوب البناء بطريقة - المنزل النواة- ان المستفيد اذا تملك قطعة الارض المخصصة له يعطى لنفسه الحرية فى التصرف فيها ولا يقبل التدخل من السلطات حتى ولو نص على غير ذلك فى اى تعاقد .. فهذه طبيعة اجتماعية . واذا تملك المكان الاساسى فى المسكن كماوى .. لا يهتم كثيرا باسلوب البناء الذى يتبعه او المواد التى يستعملها .. فهو يبحث دائما وبطبيعة الحال عن الارخص والاوفر .. حتى ولو نص على غير ذلك فى التعاقد معه .. واذا كان هذا هو الامر بالنسبة للمستفيد من قطعة الارض التى تباع له او تؤجر على مدى طويل فما بالك بما هو خارج نطاق قطعة الارض من الشارع اوفى الساحة اوفى استعمال المرافق العامة ..

اسكان ذوى الدخل المحدود

اذا كانت المشروعات تبدأ دائما بفكرة من واقع الممارسة والبحث واعمال الفكر فهناك مدخل آخر قد يتوافق مع الهدف من - المسكن النواه- او اشراك المستفيدين من ذوى الدخل المحدود بالجهود الذاتية فى البناء . وفى نفس الوقت يتقادم المأخذ على النظامين السابقين فى البناء . ويضمن بيئة سكنية صحية ويدفع بالعملية الانشائية لتوفير الوقت والجهود ويتعادل مع امكانيات ذوى الدخل المحدود وقدراهم التنفيذية وعاداتهم الاجتماعية . والمدخل هنا يتلخص فى توفير الهياكل الرئيسية للبناء أى الهيكل الانشائي والمباني مع وضع اطارات الفتحات الخارجية ومخارج الصرف الصحى الى الاعمده الرئيسية ومأخذ المياه من الفروع الرئيسية ومأخذ الكهرباء من الخطوط الرئيسية . مع تهذيب الواجهات الخارجية بالدهان او الطرطشه دون بياض . وترك الوحدات السكنية بعد ذلك خاوية من قواطع البناء او الفتحات او التجارة او الاجهزة الصحية او التمديدات

تعتبر مشكلة الاسكان من المشاكل المعقدة التى تواجهها الدول النامية .. وتعانى منها كثير من الدول العربية .. واذا تصورنا ان برنامج الاسكان فى مصر مثلا يهدف الى بناء ١٠٠ ألف وحدة سكنية عام ١٩٨٠ و ١٢٠ ألف وحدة عام ١٩٨١ و ١٥٠ ألف وحدة عام ١٩٨٢ و ١٨٠ ألف وحدة عام ١٩٨٣ و ٢١٠ وحدات عام ١٩٨٤ و ٢٥٠ ألف وحدة عام ١٩٨٥ . لقدرنا عظم حجم المشكله والجهود الفنية والتنظيمية التى تبذل والتى يجب ان تبذل ها . واذا كان القطاع الخاص يساهم بالجزء الاكبر فى توفير الوحدات السكنية الا انه لم يعد قادرا على توفير الاعداد المناسبة التى تغطى حاجة ذوى الدخل المحدود- وتعريف ذوى الدخل المحدود بطبيعة الحال يختلف نسبيا من دولة الى أخرى . والمتطلبات المعيشية كذلك تختلف من دولة لاخرى وهو ما ينعكس على التصميم وطرق البناء وتجميع الوحدات .

وقد لجأت بعض الدول الى مشاركة الاهالى من ذوى الدخل المحدود فى عملية البناء بجهودهم الذاتية مع تقديم المعونات الفنية لهم عن طريق المؤسسات العامة للاسكان .. ولكن تجربه لم تلق نجاحا يذكر فى الدول العربية التى طبقتها . واتجهت هذه الدول بعد ذلك الى تجارب اخرى منها تجربه المنزل - النواة - الذى توفر فيه المؤسسات العامة للاسكان الارض وتبنى للمستفيد منها بالشراء جزءا صغيرا بأوى اليه وتترك له حرية البناء بعد ذلك افقيا ورأسيا .. والتجربة وان لم تكن قد ظهرت نتائجها بعد الا انها لا تتوعم مع طبيعة ذوى الدخل المحدود فى المجتمع العربى . من ناحية خبره الفنيه او القدرة البنائية او المواد المناسبة للبناء .. وقد تنجح مثل هذه التجارب فى دول تتوفر فيها مواد البناء الرخيصة الجاهزة . أو يتوافر فيها الترابط الاجتماعى الذى يساعد على البناء الجماعى للوحدات السكنية .. أولديهم اوقات الفراغ والممارسة فى عمليات البناء والتشييد .

الكهربائية والارضيات او بياض اسقف تترك جميعها للمستفيد في توفيرها تبعا لاولويات اهميتها وقدر امكانياته المادية وعلى قدر مساهمته الشخصية فى التركيب والتشطيب وهنا يمكن تدريب المستفيدين على هذه الاعمال ليس فقط لانجاز اعمالهم ولكن لاجاد وعى للقيام بأعمال البناء البسيطة التى لا تستدعى عماله ماهرة . وهذا اتجاه عام فى معظم الدول النامية .

وطريقة البناء هنا لها اهمية كبيرة فى هذا الاتجاه . فالانشاء السابق التجهيز فى هذه الحالة يمكن ان يعطى حوائط ملساء وارضيه مستويه واسقفا نظيفة لا تحتاج الا الى بعض الدهانات وتترك فى الخارج كما هى او تدهن باللون الملائم . كما يمكن لهذا الاسلوب من الانشاء ان يضع توحيدا للفتحات ومخارج الصرف ومأخذ المياه والكهرباء .. وهذا النوع من الانشاء وان كان اكثر تكلفه من الطرق التقليدية الا انه اطول عمرا وبالتبعه اقل تكلفه على المدى البعيد - ويتحمل الاستعمالات المحتمله لذوى الدخل المحدود .

أما من الناحية الاقتصادية فاننا نجد ان الهيكل الخرسانى والمباني تمثل ٣٠% من تكاليف المبنى بالاسلوب التقليدى وحوالى ٤٠% من تكاليف المبنى بالاسلوب المصنع واذا قدرنا متوسط مساحة قطعة الارض التى تخصص لهذا النوع من الاسكان بجوالى ١٠٠ م^٢ وهو المتوسط الذى اتفق عليه فى تخطيط منطقة مباني المساكن النواه فى حلوان واذا كان ما يبنى عليه من مباني يمثل ٦٠% من الارض فان مساحه الوحدة السكنيه الواحدة فى الدور الواحد تبلغ ٦٠ م^٢ واذا قدرنا ان الدور الارضى لا يصلح الا للمحلات التجارية او الخدمات العامه وهذا امر لابد من مراعاته حيث ان السكن فى الدور الارضى ثبت عدم جدواه فهو بالضروره يتحول الى مخازن ومحلات تجارية .. وهذا اتجاه لا يمكن مقاومته فى الدول النامية والاحياء الفقيرة مها وضع لها من تشريعات ومع ذلك فان قدرنا سعر المتر بجوالى ٥٠ جم فى المباني السكنيه الاقل من المتوسط فعنى ذلك ان تكاليف الوحدة السكنيه (او مسطح ٦٠ م^٢) تبلغ ٣٠٠٠ جنيه واذا كان الهيكل الخرسانى والمباني تمثل ٤٠% فى حاله المباني سابقه التجهيز، فعنى ذلك ان تكاليف الوحدة السكنيه كماوى تبلغ ١٢٠٠ جنيه فى الاربعه ادوار بذلك تبلغ ٤٨٠٠ جنيه مصرى - واذا قدر ثمن الارض (مثلا) بجوالى ٣٠ جنيتها للمتر المسطح محملا عليه المرافق فان قيمة الارض سوف تبلغ ٣٠٠٠ جنيه . ويكون اجمالى تكاليف الوحدة ٧٨٠٠ جنيه يمكن ان تساهم فى بنائها ثلاث عائلات مثلا يبلغ ما يخص كل منهم ٢٦٠٠ جنيه واذا كانت الدوله تستطيع ان تعطى قروضا بفائدة رمزيه بنصف هذا المبلغ أى ١٣٠٠ جنيه فانه فى مقدور ذوى الدخل المحدود تدبير ١٣٠٠ جنيه للحصول على وحدة ابواء .. يمكن ان يستكملوها على مراحل مستقبلا تبعا لامكانياتهم وظروفهم واحتياجاتهم .

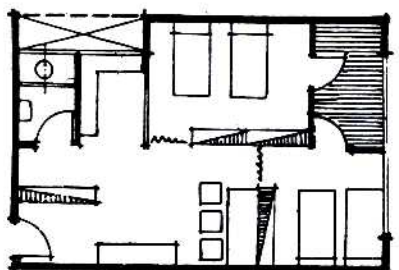
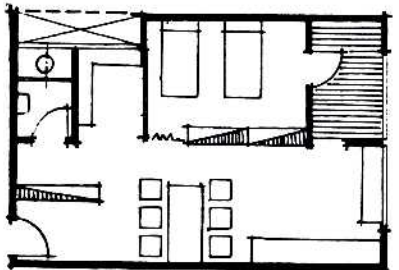
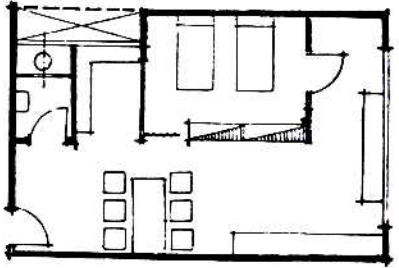
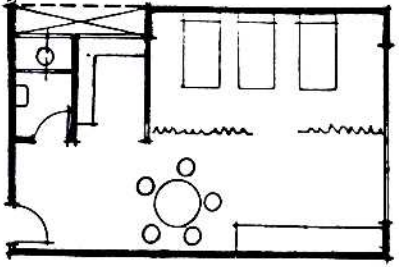
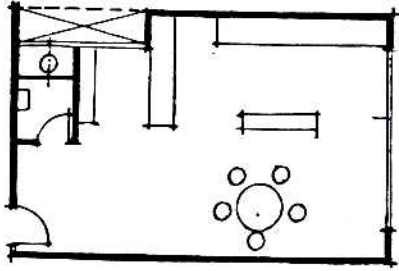

نظام الإنشاء باستعمال وحدات الحوائط

سابقة التصنيع

تعتمد هذه الطريقة على استعمال وحدات او بلاطات مستوية بحيث تمثل الوحدة الواحدة حائطا خارجيا او بلاطة سقف ، وبتجميع هذه الوحدات مع بعضها البعض يتم التشكيل الفراغي للمنشأ .

وحدات الحوائط تكون اما صغيرة او متوسطة او كبيرة ، ويتراوح وزن الوحدة بين ١٥ ر ٥ طن حسب حجمها . ووحدات الحوائط الكبيرة تمثل كامل مسطح الحائط وهي الاكثر شيوعا وتسمى «وحدات الحوائط الكاملة» وتعمل الوحدات اما في المصنع او في ورشة خاصة تقام بالموقع ، ويتم نقل الوحدات الى مكان التجميع حيث يتم تجميعها وتثبيتها .

وحدات الحوائط قد تكون ثقيلة اذا ما صنعت من الخرسانة المسلحة وفي هذه الحالة تكون لها وظيفة انشائية ، واما ان تكون خفيفة اذا ما صنعت من مواد بلاستيكية او خرسانات خفيفة مركبة على هياكل قوية وخفيفة كالألومنيوم مثلا ، وفي هذه الحالة لا تقوم بأى وظيفة انشائية .

وتعمل وحدات الحوائط ذات الصفة الانشائية من الخرسانة المسلحة ، ويتم تسليحها على اساس موقعها من المنشأ والقوى الواقعة عليها . وفكرة الانشاء باستعمال وحدات الحوائط هي نفسها فكرة الانشاء باستعمال الحوائط الحاملة التقليدية ، أى ان كافة الحوائط الخارجية والداخلية لها وظيفة انشائية محددة بالمبنى .

ونظام الانشاء باستعمال وحدات الحوائط الكاملة لا يعتبر النظام المناسب للمباني المكتبية او العامة وهو نظام يستعمل في المباني السكنية سواء المنخفضة او المرتفعة (حتى ١٥ دورا) وان كان استعماله في المباني المنخفضة (في حدود دور الى ثلاثة ادوار) قد لا يكون من الانسب دائما بسبب عدم استغلال كافة الطاقة الانشائية لوحدة الحائط ، وكذلك عدم استغلال الطاقة الكاملة للوسائل الميكانيكية المستعملة في التنفيذ .

وتحتاج هذه الوحدات سواء لنقلها او لرفعها الى تجهيزات ميكانيكية خاصة تستطيع حملها ورفع الاوزان الكبيرة التي تنصف بها وحدات الحوائط الكاملة . ويتم تثبيت الوحدات في موقعها بالمبنى بوسائل مؤقتة الى حين استكمال تركيب باقى الوحدات المرتبطة بها وتركيب السقف ، وكذلك التثبيت النهائي للوحدات ويكون ذلك عن طريق وصل الوحدات ببعضها بواسطة اللحام او الربط ثم بملء

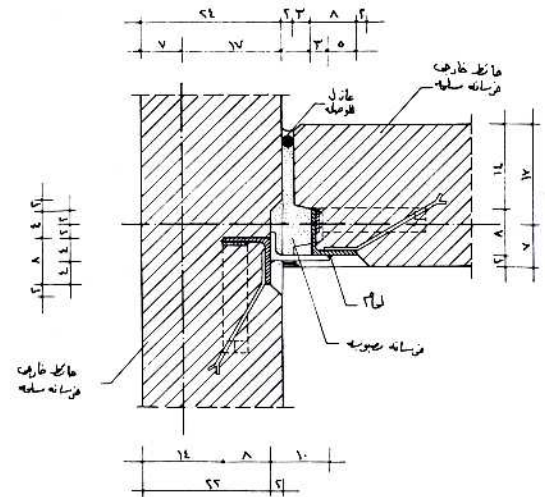

قطاعات افقية في بر السلم (وحدة عازل خارجي)

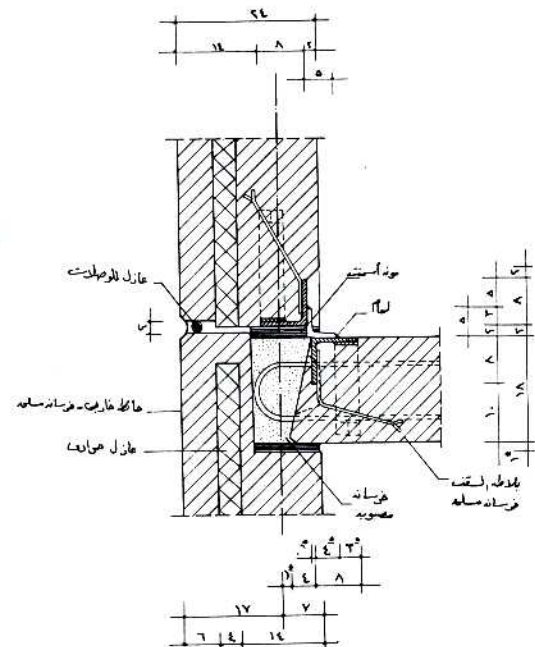

قطاعات رأسية وحملها عازل خارجي وبلطف السقف

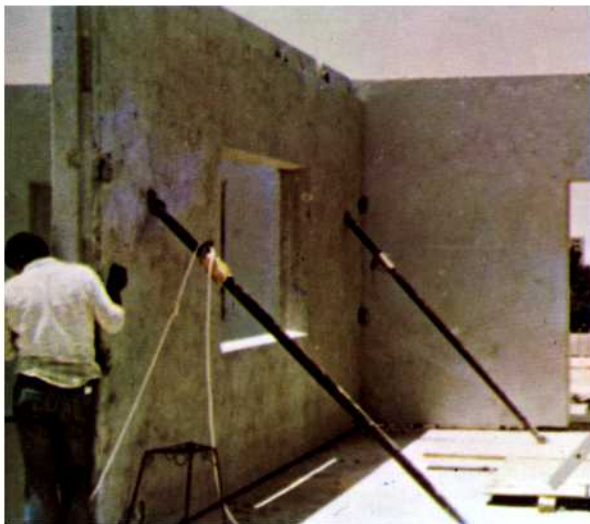

الفراغات بين الوحدات بواسطة الخرسانة . ويتم تزويد كافة الوصلات بمواد عازلة للرطوبة والحرارة .

لا تحتاج المباني المنفذه بهذه الطريقة الى وصلات للتمدد وذلك حتى طول ٨٠ مترا للمبنى وذلك على عكس المباني التقليدية التي لا يزيد الطول فيها عن ٣٠ مترا .

ومما يؤخذ على نظام الانشاء باستعمال وحدات الحوائط الكاملة عدم تمتع المسقط الافقى للمبنى بالمرونة فى حالة الرغبة فى تغيير او تعديل المسقط الافقى بما يناسب رغبة الساكن ، كأن تدمر حوائط او تفتح ابواب جديدة او توسع فتحات قائمة .

وتصنع وحدات الحوائط محتوية بالكامل على كافة التركيبات سواء كانت ابوابا او شبابيك أو توصيلات صحية او كهربائية ، كما تكون منبهة بالنسبة للبياض الخارجى ، اما السطح الداخلى فيكون مجهزا للنهائى بالموقع بعد التركيب . وتزود وحدات الحوائط الخارجيه بمواد عازلة للحرارة والرطوبة والصوت بالإضافة الى مادة الكسوة او البياض الخارجى وكافة هذه المواد تكون مركبة على الجزء الانشائى من الوحدة .

من المشروعات الختارة

سوق القاهرة
الدولية

مشروع الأجيال قصته.. ومستقبله

عندما ضاقت مباني سوق القاهرة الدولي في ارض الجزيرة وما يسببه اقامه المعارض في هذا الموقع من ارتباك في حركة المرور.. ظهرت فكرة انشاء سوق القاهرة الدولية في مدينة نصر. على طريق صلاح سالم الموصل الى مطار القاهرة الدولي وجنوب المدينة الرياضية التي تضم استاد القاهرة.. وقد خصص لهذا المشروع مساحة قدرها ١٢٠ فدانا على امل الامتداد به في موقع مستشفى الأمراض النفسية بعدما ينقل الى موقع مناسب..

وبدأت المراحل التنفيذية للمشروع عندما اعلن عن مسابقة معماريه محدوده بين عدد من المكاتب المعماريه المصريه وكان ذلك عام ١٩٦١. وقد فاز بالمسابقة المجموعه المكونه من الدكتور هبى الزينى وفؤاد القراموى وعبد الباقى ابراهيم.. وكان البرنامج الموضوع للمسابقة يتضمن تخصص ٣٠٠٠٠ م^٢ للمعرض العرضى و ٥٠٠٠ م^٢ للعرض الزراعى وذلك بخلاف اداره ومحازن للجمارك واداره لهيئه المعارض واخرى لاداره السوق وكذلك مسرح يتسع لحوالى ١٠٠٠ شخص ودارسينا تتسع لحوالى ١٥٠٠ شخص ومطعم متعدد النوعيات.. وسوق تجاريه هذا بخلاف المرافق العامه واماكن المعرض المكشوف والتنسيق والاضاءة. وكان البرنامج طموحا والمصممون اكثر طموحا.. فوضعوا في تصميماتهم احداث ماوصل اليه العصر من أساليب للانشاء وفكر تصميمى بما يتناسب مع متطلبات المشروع في ذلك الوقت الذى قدرت تكاليفه حينئذ بحوالى ٢٥ مليون جنيه..

وبدأت قصة المشروع مع بداية العمل فيه اول ديسمبر ١٩٦١ على امل ان يفتح للجمهور في نوفمبر ١٩٦٧.. ولكن بعد مضي عامين توقف العمل فى المشروع بسبب ضيق ذات اليد فى الدوله.. كما توقف غيره من المشروعات العديده وبقيت منشأته الخرسانيه الشامخه كأثار الفراغنه وسط الرمال.. وذلك حتى عام ١٩٧٢ حينما بدأت الروح تدب فيه ببطء شديد.. ومع الزيادة المستمره فى تكاليف البناء بدأت معدلات الانجاز تقل كما وكيفا.. الى ان تم افتتاح السوق فى مارس ١٩٧٩ وهى بصوره



الصالات المربعه والصاله المستطيله



المدخل الرئيسى للسوق

تصوير عبد العزيز النمر

وتشدها شدادات خرسانية . وقام مكتب الدكتور أحمد عمر والدكتور ميشيل باخوم بالتصميمات الانشائية للمباني .

أما من ناحية التعبير المعماري فقد توخيت التصميمات ترك الخرسانات دون بياض واستعمال الالمنيوم فى الفتحات ولكن ثبت أن المصنعيات خاصة فى السنين الاخيره لم ترق الى المستوى الذى يمكن ان تستوعب هذا الاتجاه فى التعبير المعماري .. وقد ظهر ذلك فى التنفيذ . وهكذا بالنسبة لباقي العناصر المعماريه الاخرى . فليس المهم ان يضع المصمم تصميمه كما يراه ولكن كما يتفق مع امكانيات البناء والتنفيذ والاشراف والتقلبات والمتغيرات .

لقد اعنتى التصميم بتنسيق الموقع تبعاً لوضع المساحات بين المباني وروعى التنسيق بحيث يكون بين صالات العرض الوطنى اكثر انتظاماً منه فى المناطق البعيده عن منطقة مركز السوق .. كما وضع مشروع الاضاءة بحيث يميز لون الضوء المناطق المختلفه لسهولة الاسترشاد بها . هذا بالاضافه الى وضع تصميمات خاصه باشارات التوجيه والنقل الخفيف الداخلى للزائرين ولم يظهر من كل ذلك شىء فى الواقع .. فاما ان التصميم كان خالياً غير واقعى التنفيذ او أن الجهات المسؤله عن التنفيذ لم تقتنع به وغيرت طبيعته الى المستوى الذى يتلاءم مع امكانياتها الفنيه او الماديه .

بوسائل النقل العام من طريق صلاح سالم وبوسائل النقل الخاصه من طريق مدخل الاستاد حتى يمكن استعمال مواقف السيارات الخاصه بالاستاد فى اثناء انعقاد المعارض المختلفه (ولكن هذا لم يحدث لسوء النظام المرورى وعدم الالتزام) .. اما الموقع فقد قسم الى ثلاثه اقسام رئيسيه : القسم الاوسط ويضم صالات العرض الوطنى بما فيها الصاله الكبرى (التي لم تنفذ) وقسم العرض الزراعى وقسم الخدمات والاداره والمسرح والسينا اما الاجزاء الاخرى من الموقع فقد خصص فيها الجزء الواقع على شارع صلاح سالم لتقسيم للعرض الدولى .. والجزء الواقع على الشارع الجانبى للسوق التجاريه والمسجد ..

كما روعى فى تخطيط الموقع ووضع صالات العرض امكانيه التحرك فيها على مستويين الاول فى مستوى علوى يربط جميع الصالات ويمكن منه اخذ صور عامه لما يعرض فى كل صالة .. ثم يمكن ان تنتقل هذه الحركه بعد ذلك على المستوى الارضى حيث يمكن التعرف بدقه اكثر على المعروضات حسب اهميتها للزائر .

لقد استعمل فى البناء احدث الطرق الانشائية .. سواء فى الصالات المربعه (٥٥٠ × ٥٥٠ م) حيث تغطى بواسطة اربعة اعمده كبيره تحمل كل منها اربعة قطاعات ناقصه اما الصالات الطويله (٣٠ × ٩٠ م ١١٠٪ م) فتغطى بالاسقف المدلاه

مؤقته .. وانتهت السوق .. ولايزال العمل جارياً لاصلاح ما افسده الزمن .. واستعمال الجماهير لبان لم تستكمل بعد ولايزال المشروع يبحث عن مأخذ بيده تنظيمياً وانشائياً .. لعله يستطيع أن يفتح ابوابه بثقه فى نوفمبر ١٩٨٠ .

وما نفذ من المشروع هو صالات العرض الوطنى فيما عدا الصاله الكبرى التى لم يتحدد مستقبلها بعد .. اما العرض الزراعى فقد نفذ فيه حوالى ثلثيه وان كان الهدف من بنائه للعرض الزراعى والحيوانى .. اما الشارع التجارى فقد اقيم بدلاً منه مجموعه من المباني بعضها فى المباني التى كانت مخصصه للعرض الحيوانى والاخرى فى المناطق المفتوحه .. وان دل ذلك على شىء فانهما يدل على ان المشروع قد لعبت به الايدى وحركته الاهواء .. كما انه لم يجد الجهاز الفنى الذى يستطيع القيام بالاداره الفنيه حسب برامج دقيقه تحدد خطوات تنفيذ عناصره على مراحل زمنييه محدده .. وهذا الاسلوب بطبيعة الحال لا يتماشى مع الظروف الاقتصادية والتنظيمية والاداريه المتغيره التى تعاني منها معظم الدول الناميه .. فالمشروعات الكبرى لا يند لها من حرية للحركه حتى لا تصدم بالتقلبات والمتغيرات .

لقد وضع التخطيط العام للمشروع على اساس الوصول اليه

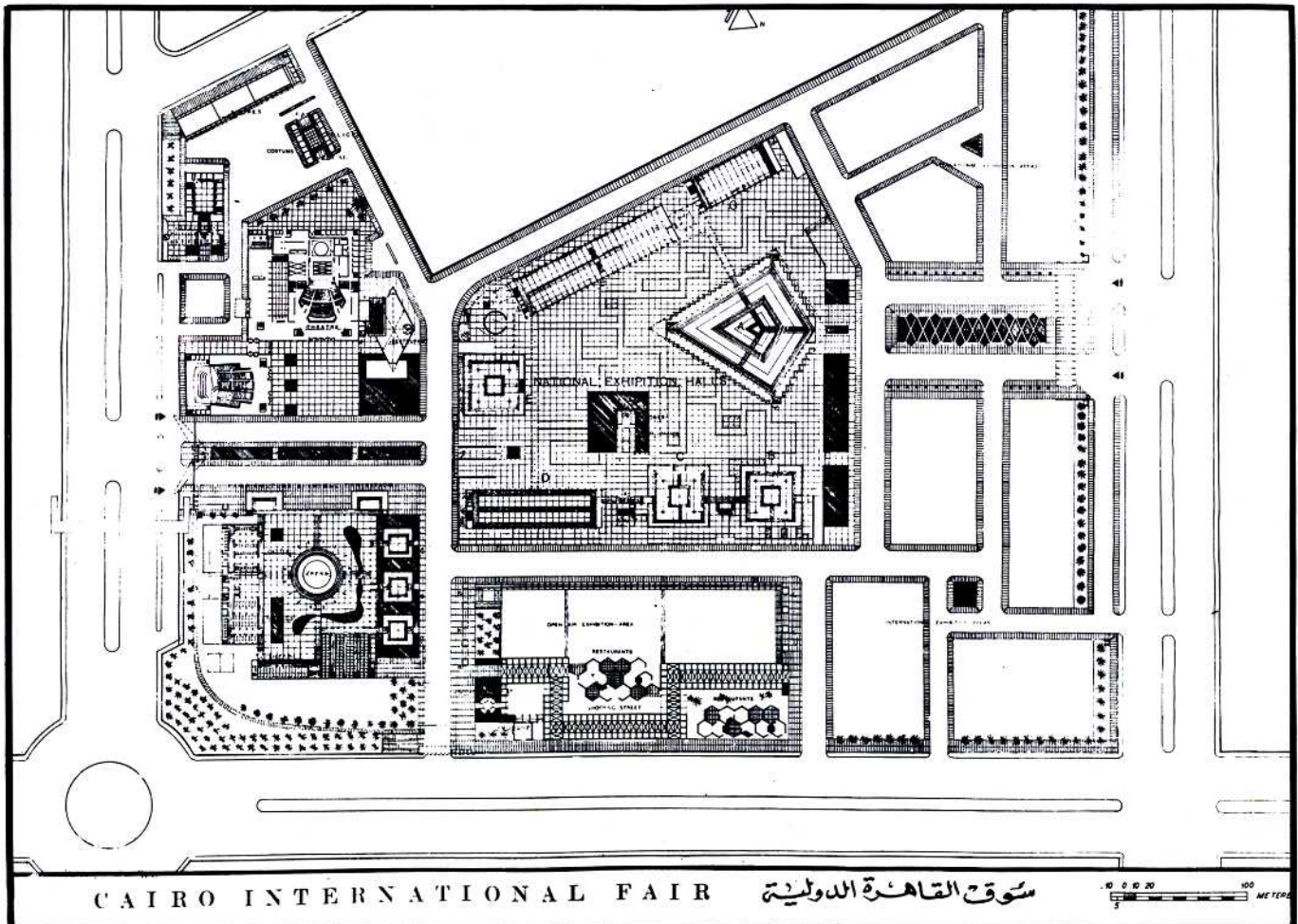

منظر عام للنموذج المعماري للمشروع

بِسْمِ اللَّهِ الرَّحْمَنِ الرَّحِيمِ

وَأَذِّنْ فِي النَّاسِ بِالْحَجِّ يَا تُولِيكَ رِجَالًا وَعَلَى كُلِّ ضَامِرٍ يَأْتِينَ مِنْ كُلِّ فَجٍّ عَمِيقٍ .
صدق الله العظيم

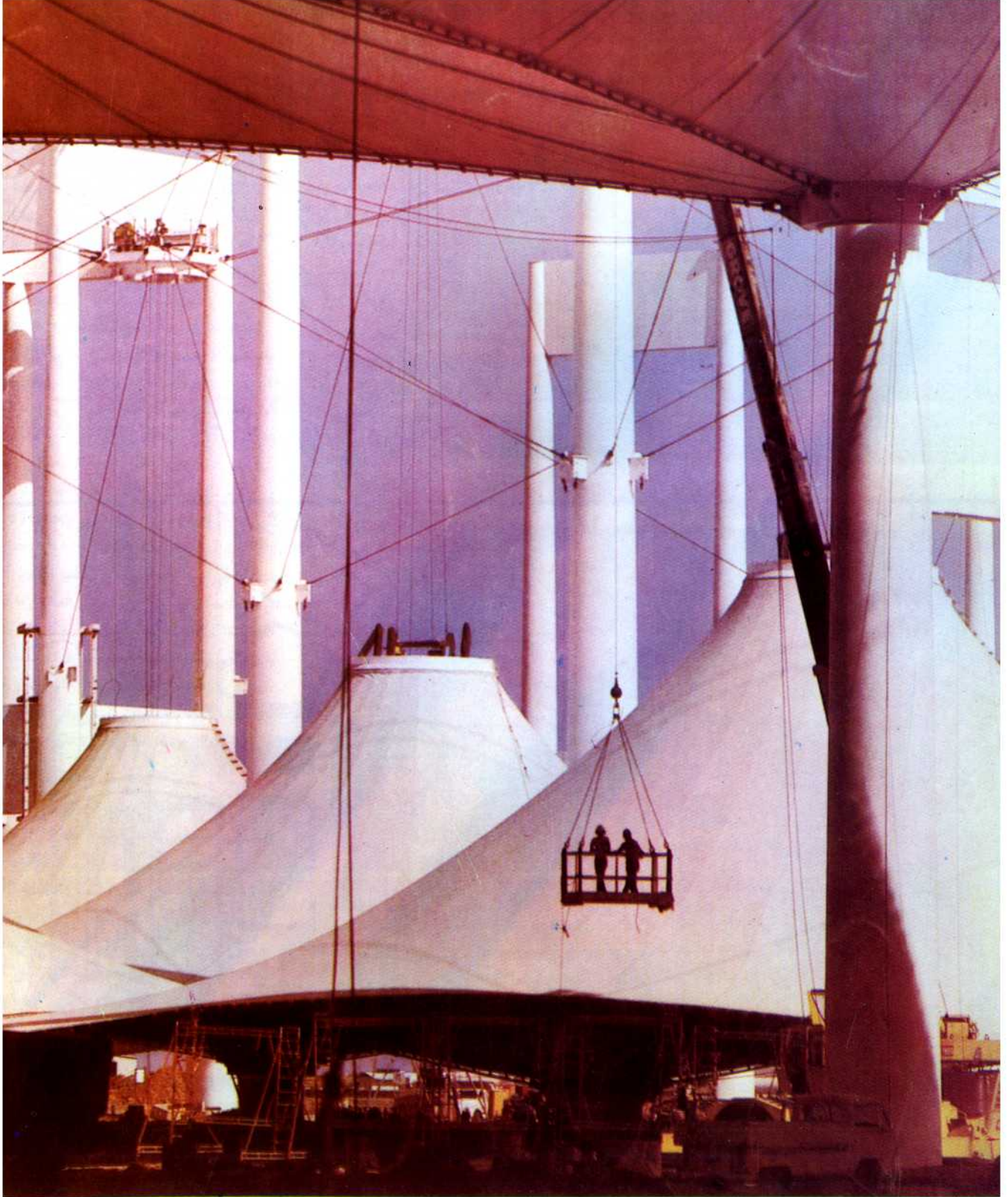

المدخل إلى إحياء القيم الإسلامية (بقية)

النظرة المستقبلية :

جديده - ٢ - مشروعات فى مناطق نصف مبنية - ٣ - مشروعات فى مناطق والمعالجات التخطيطية لحياء القيم الاسلاميه تختلف من نوعيه الى اخرى . فهى اقرب الى امكانيه التطبيق فى المناطق الجديده واقل فى المناطق شبه المبنية ونقل كثيرا فى المناطق المبنية والتي هى فى الواقع تمثل الحجم الاكبر من المشكله . وهنا تبدأ المحاولات الواقعية التى تظهر فى تغيير الملامح المعمارية الخارجية بأبسط الوسائل مثل ازالة الشوائب المعمارية التى تشوه المظهر الخارجى واستعمال الالوان المناسبه سواء فيها اللون الرملى فى المناطق الصحراوية او اللون الابيض فى المناطق الزراعيه او على الشواطىء . ثم منها تحديد مداخل الطرقات الداخليه ببوابات او تغطية اجزاء فيها بجسور من البناء . او تغيير أنشآت الطرق من مقاعد او مظلات او محطات انتظار واحواض زهور الى ما يناسب مع التشكيلات الفنيه المستوحاه من البيئه المحليه . او تخصيص طرق السيارات خارجها وهناك امثله عديده لذلك تمت فى مدن كثيرة فى العالم يمكن الرجوع اليها كنظريه عامه . وهناك عديد من الاجراءات التى يمكن اتخاذاها فى المناطق القائمه يمكن ان تضى ولو نسبه قليله من القيم الاسلاميه على العمارة القائمه .. وهذا مئارجدل كثير يمكن ان يتم فى قاعات البحث والمناقشات وتبقى المشكله فى معالجة الابنيه المرتفعه سواء القائم منها او الجديد .

● اظهار التراث القائم :

لقد اصبح هذا الموضوع هو الاسهل تداولا فى الوقت الحاضر بالنسبه للمحافظة على المباني الاثرية وترميمها واعطائها الخلفيه المعمارية المناسبه وذلك فى تنظيم البيئه العمرانية حولها وقد بدأت بعض المدن العربيه تجارها فى هذا الشأن واسبقها مدينة جدده .. كما بدأت المنظمات العلميه والثقافيه الدوليه تدخل فى هذا المجال بخبراتها سواء المتربين منهم او المستدثين .. وهنا يكمن الخطر ان هؤلاء الخبراء ومعظمهم من الاجانب ومنهم من لم يتكون عنده الوجدان الحضارى الاسلامى الذى يؤهله للقيام بمثل هذه المهام الكبيره الاهميه . هذا فى الوقت الذى لم تنبلور فيه الشخصيه العامه فى المدن الاسلاميه القائمه والتى يمكنها ان تفرض وعيها الاسلامى على البيئه العمرانية لهذه المدن . ومن هذا المنفذ الضعيف بدأت جحافل الخبراء الاجانب تقتحم هذا المجال بقوة ضوضائيه تكاد لا تسمع فيها أنات القليل من الخبراء المسلمين المحليين .. والامر هنا يرجع الى متخذ القرار فى هذا الشأن . فرما غابت عنه الثروه الفنيه المتاحة محليا او هو بطبيعته منحاز حضاريا للأجنى .

وأهميه اظهار التراث لا تقتصر فقط على الحفاظ على الثروه الفنيه أو الحضارية كآثار ولكنها ايضا تعطى نبعاً روحياً لابرار القيم الاسلاميه فى المدينه والمعمره المعاصره .

الحاتمه :

وهكذا تتحد الجوانب المختلفه للمدخل الى احياء القيم الحضارية فى المدينه والمعمره الاسلاميه المعاصره وهكذا يظهر ان هذه الدعوه هى جزء من دعوه حضارية شامله تتفاعل جميعها لتبنى لنا المدينه الاسلاميه الفاضله .

النظرة المستقبلية التى تتبلور من خلال الاستعراض العام للخلفيه التاريخيه للعمارة عبر العصور الاسلاميه ثم نضجت خلال استعراض الازواضع الراهنه يمكن ان تضع اسلوب العمل المستقبلى لحياء القيم الحضاريه للعمارة المعاصره .. وهنا يظهر التساؤل عن علاقة المستقبل بالمعاصره .. والمعاصره فى المفهوم التخطيطى أو المعمارى هى الملاءمه المستمرة مع الازواضع القائمه فى كل وقت .. فالمعاصره هى الحاضر والمستقبل معا . فهى بذلك تتأثر بالمتغيرات كما انها فى كل وقت تتأثر بالثوابت .

والنظرة المستقبلية يجب ان تم كالنظرة التلسكوبيه ترى من بعد ثم من قرب وهكذا تربط القريب بالبعيد بصفه مستمره هذا من الناحيه النظرية اما من الناحيه التطبيقية فالتركيز اساسا ينصب على البعد القريب الذى يمكن ان تتحقق فيه النظرية ثم تقاس وتقيم ثم تعدل لنبداً مرحله اخرى لبعد قريب آخر وهكذا .

والبعد القريب هنا يمكن ان يظهر فى ثلاثة خطوط :-

● الخط الاول : الدعوه الى احياء القيم الاسلاميه فى التخطيط والمعمره المعاصره كجزء من الدعوه الحضارية الشامله مستخدمين فى ذلك مختلف وسائل الاعلام المصوره والمقروءه - مع التركيز على مفهوم الدين الاسلامى كحضارة تبعها الساء وتوضيح مدى ظهور هذا المفهوم فى البيئه المبنية ، فى الشوارع والطرقات فى الابنيه وفى الساحات وهنا لا بد من مشاركة علماء الدين فى هذه الدعوه الحضاريه .

● الخط الثانى : تأكيد الخط الحضارى فى التربيه الحضارية فى المدارس ثم ابراز القيم الاسلاميه فى المناهج الدراسيه فى اقسام المعمره وتخطيط المدن . مع مقارنتها بالنظريات الغربيه . وهذا يتطلب بطبيعه الحال مزيداً من البحوث والدراسات التى يمكن ان تغذى هذه المناهج .

● الخط الثالث : وهو الخط التطبيقى فى المشروعات العمرانيه . فبالنسبه للمشروعات المعماريه يمكن وضع اسس التصميم التى تمكن من قياس التصميمات المعمارية على اساسها مع التركيز بصفه خاصه على التعبيرات الخارجيه وهى التى تم المجتمع فى حين ان المكونات الداخليه هى التى تعبر عن احتياجات المنتفعين بالمبنى سواء أكانت هذه المكونات تعبر عن قيم حضارية اجنبيه أو قيم حضارية محليه تعطى تعبيراتها الخارجيه بتلقائيه واضحه تظهر فيها القيم الحضارية المحليه . واجهزة البلديات التى تعتمد تراخيص مثل هذه المباني لا بد ان يكون لديها الادارة ذات الكفاءه العاليه لتتمكن من قياس هذه القيم التصميميه والعمل على اساسها مع ملاحظه التدرج فى هذا القياس من العناصر البسيطه حتى العناصر الكبيره للمبنى الواحد . وهنا لا بد وان يكون لدى المصمم معرفه دقيقه بالمقاييس التى تضعها اجهزة البلديات لقياس القيم التصميميه .

● الخط الرابع : وهو الخط التطبيقى فى المشروعات التخطيطيه ومن المعروف ان هذه المشروعات تنقسم الى نوعيات ثلاثه - ١ - مشروعات



تربيته الفن الاسلامى عند اشبال البناء

تنمية القيم الفنية للعماره والفضون الاسلاميه

تجربة رائدة تتم في المناطق الأثرية

- تقوم لجنة الحفاظ على تراث مصر الحضارى بنادى سيدات القاهرة بتجربة رائدة فى المدارس الاعدادية بالاحياء القديمة بالقاهرة وذلك بهدف ايجاد الوعى لدى شباب الجيل الجديد بقيم آثار مصر وايضا روح الاعتزاز والفخر لدى الشباب لكونهم ينتمون الى هذا الماضى المجيد ثم غرس الشعور بالمسئولية فى انفسهم نحو الحفاظ على هذه الاثار
- وكان لتشجيع السيد الدكتور وزير التربية والتعليم الاثر الفعال فى انجاح هذه التجربة وكذلك التعاون الكامل والروح البناءه التى وجدتها السيدات لدى هيئة التدريس ونظارة المدارس
- وهذه التجربة بدأت فى مدرستين مدرسة باب الشعربة ومدرسة السلحدار فى شكل لقاءات اسبوعية مع تلاميذ السنة الثانية الاعدادية والمقرر عليهم التاريخ الاسلامى بعرض شرائح ملونة للاثار الاسلامية بالقاهرة مع شرح بسيط بطريقة جديدة جذابة مع التركيز على الناحية الحضريه ثم تنظيم مسابقات بين التلاميذ وكانت الحوافز والجوائز اشياء بسيطة رمزية ولكنها كانت كافية لاسعاد الاولاد وفى هذه المسابقات تركت الحرية الكاملة للاولاد فى التعبير اما بالكلمة او بالكتابة او بالرسم .
- ونجحت هذه التجربة نجاحا فائقا فى اجتذاب الاولاد وشدهم وشاركهم فى الحوار حول الاثار وابداء رغبتهم فى عمل يشاركون فيه هم انفسهم فى الحفاظ على الاثار
- وقد قامت بالتجربة سيدات دراسات متطوعات فى مقدمتهن السيدة ليلى على ابراهيم وسيقمن بهذه التوعية على نطاق اوسع العام القادم ان شاء الله فى مدارس اخرى وفى مناطق اخرى من القاهرة .



ARAB BUREAU FOR DESIGN & TECHNICAL CONSULTATIONS

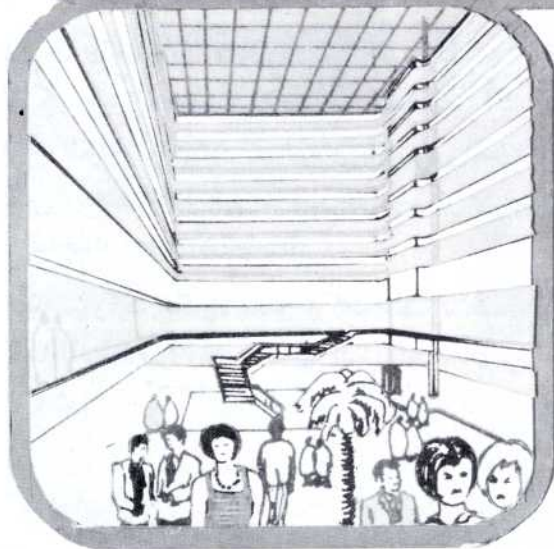
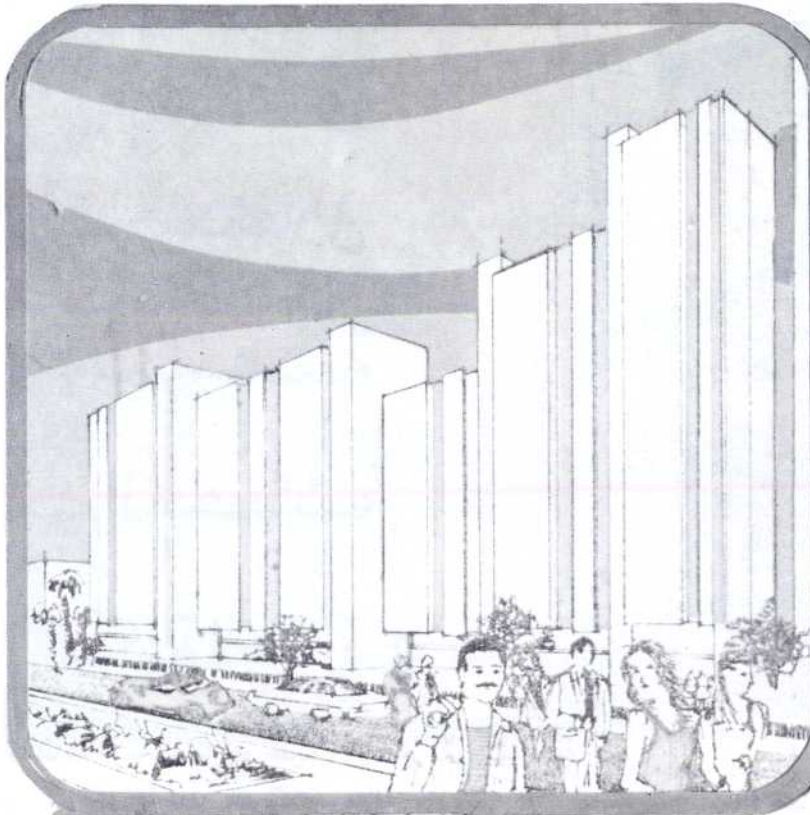

تصميم معماري
تخطيط مدن
دراسات جدوى
انشاءات مباني

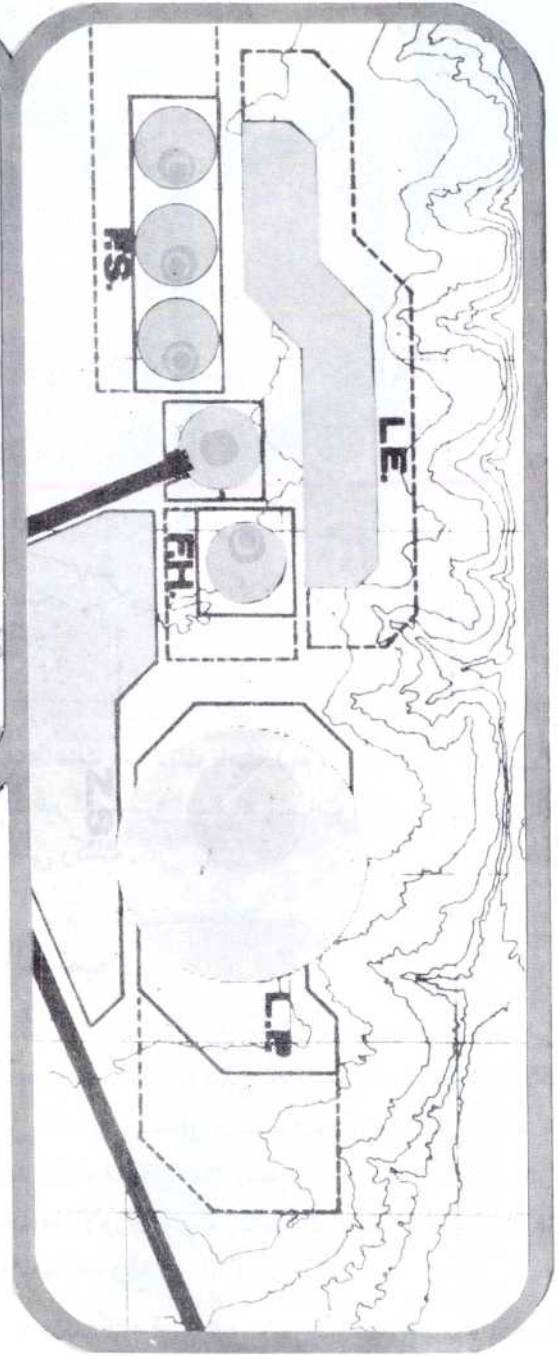

الكنيسة العربية للتصميم والدراسات الهندسية

ركن المنزل

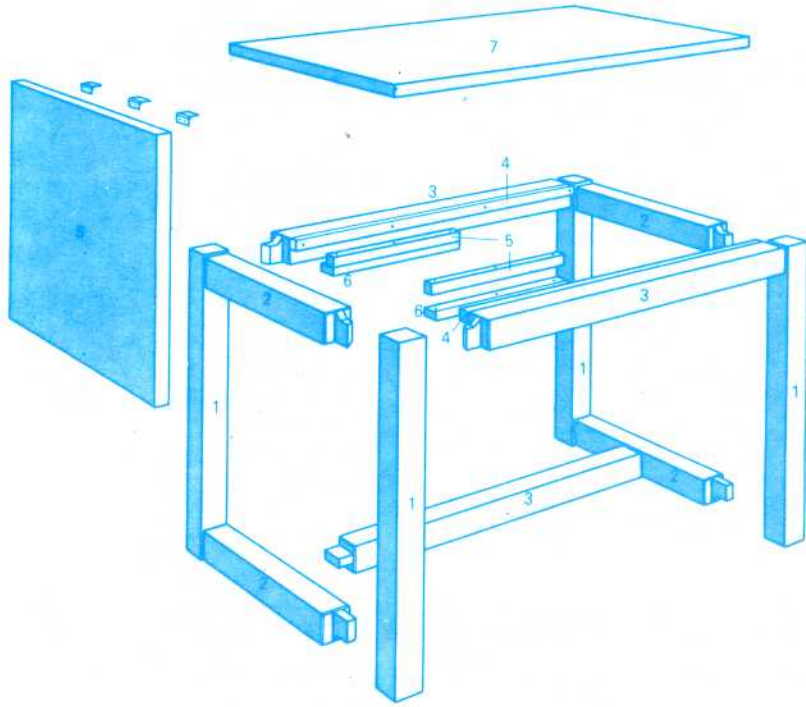

كيف نحقق أكبر استغلال للمساحة في الوحدات السكنية الصغيرة ؟

بأستطاعتك بعد ذلك باستخدام الشمعدانات أو نباتات الظل والأضواء غير المباشرة اضعاء لمسات التصميم الداخلى الانيقه والرفيقه على ركنك .

ركن الكتب :

يمكنك أن توّث ركننا لمكتبك بحيث يشغل حيزا صغيرا من مساحه حجرة المعيشه على أن تراعى اختيار المكان والأضواء المناسبين له ، وفى الصورة مكتب صغير يلتصق به وحدات مختلفه الاستخدامات بعض منها يستخدم دواليب والاخرى ادراج أو ارفف لحفظ الاوراق ويمكن استبدال بعضها ببعض أو الاستغناء عنها وفقا للمساحه والشكل الذى تريده .

وبالنسبه للمكتبه فهى تحتل مساحه رأسيه وتقسّم لارفف لحفظ الكتب ويمكنك أن تزودها بأدراج فتحصل بذلك على استخدام اخر مختلف .

والصور تشرح لك طريقتين مختلفتين لترتيب الوحدات لتحصل فى النهايه على ركن عملى وانيق .

باستطاعه الشباب المتزوج حديثا أن يحصل على شقه انيقه يجد فيها مساحات لكل ما يتمنى أن يوّث به منزله

على ان يطرح جانبا الافكار التقليديه فى التأثيث ... عليه أن يبدأ تفكيره من منطلق واحد هو كيف يحقق أكبر استغلال لمساحات الوحدة السكنيه الصغيره ويتمكن من استغلال الفراغ الداخلى بابعاده الثلاثه فى التأثيث بحيث يتمكن من زيادة عدد وظائف استخدام اجزاء الاثاث .

ومجملتنا تشاركك افكارك بتقديم اركان مختلفه للتصميم الداخلى تشغل مساحات صغيره وتحقق لك فى نفس الوقت أقصى استغلال لقطع الاثاث .

مائدة الطعام :

يمكنك أن تحصل على ركن عملى وانيق لمائدة الطعام باستخدام مائدة مستطيله الشكل الجزء الكبير منها ثابت والجزء الصغير متحرك « كما فى الصوره » على أن تشنى أو تقرد لزيادة مساحه المائدة حسب الحاجه .



منضدة الطعام بعد اتساع جانب منها



تقسيم غطى مكتبة



منضدة الطعام قبل رفع جانبها .

اطلبوا المعلم
ولوفى الصين

كيف تسافر للدراسة في أمريكا؟



نشاط طلبة العمارة بمعهد برات بنيويورك

فى المدن الكبرى تزيد تكاليف الدراسة به عن الذى يقع فى الضواحي والريف وذلك لان حياة المدن اكثر تكلفة عادة عن حياة الريف .

ومعظم الكليات والمعاهد تقدم المسكن والمأكل فى مدن جامعيه وقاعات للطعام يدفع الطلبة قيمة اشتراك نظير الخدمات المقدمة .
رسوم التقديم :

وهى ترسل بشيك وتتراوح بين عشرة دولارات وخمسين دولارا هذا بخلاف تكاليف امتحان القبول « التوفل » وهذه الامتحانات تعطى فى مراكز الاختبارات وهى خسة وعشرون دولارا وترسل نتيجة الاختبار مباشرة الى الكلية التى يرغب الطالب الدراسة بها ويمكن للطالب ان يقدم لاداء هذا الامتحان اكثر من مرة لتحسين مستواه مع تسديد الرسوم فى كل مرة يقوم فيها بأداء الامتحان .

وترسل الجامعة بعد ذلك للطالب الذى تم قبوله الاستمارة رقم ٢ (20 - 1) أو شهادة صلاحية (CERTIFICATE OF ELIGIBILITY) و استمارة رقم 66 - DSP وهذه الاستمارات اثبات على قبول الطالب بمعهد علمى للدراسة بامريكا واذا كان الدين الاسلامى يحض على طلب العلم فى اى مكان ومن أى مصدر فان هناك التزاما اساسيا بالقيم الحضارية الاسلاميه وان يتجه هذا العلم فى النباه الى خدمة المجتمع الاسلامى معماريا وتخطيطيا .. مع قبول الجوانب الواقعيه لهذا المجتمع وتحريكه من مرحلة الى اخرى اكثر حضارة واعز شأنًا ..

وهذه بعض الجامعات التى يمكن مراسلتها فى الولايات المتحده :

- University of Arizona (Arch. Dept or Urban Planning) Tusson, Arizona 85721 - U.S.A.
- University of California - School of Architecture and Urban Planning. Los Angeles, California 90024 U.S.A.
- Catholic University of America - Department of Architecture and Planning. Washington, D.C 20017 U.S.A.
- Colombia University - Graduate School of Architecture and Planning. Avery Hall - New York, N.Y. 10027 U.S.A.
- Harvard University - Department of Architecture - Department of City & Regional Planning 208 Gund Hall Cambridge, Massachusetts 02138 U.S.A.
- M.I.T. - Department of Architecture. - Department of Urban Studies and Planning Cambridge, Massachusetts 02139 U.S.A.
- Rutgers University - Department of Architecture - Urban Planning Department New Academic building Livingston College, New Brunswick New Jersey 08873 U.S.A.

القيام بجزء من دراسته فى بلده والجزء الآخر فى الجامعة الامريكية التى ينتسب اليها .. ثم هناك البرامج العلميه المشتركه بين الجامعات العربية والجامعات الامريكيه وان كانت هذه البرامج لم تتكامل بعد ولا تزال محصورة فى عدد قليل من الموضوعات .

كيف تخطط للدراسة فى امريكا ؟

تتيح معاهد المرحلة الجامعيه الاولى بعد الدراسة الثانويه دراسات تؤدى للحصول على درجة البكالوريوس ببناء تشتمل معاهد الدراسات العليا على تلك الدراسات المتخصصة للحصول على درجات « الماجستير والدكتوراه » او تخصصات هندسة البناء والدرجات المهنيه فى العمارة وغيرها ولما كانت تنوعت البرامج الامريكيه كبيره فانه يجب على الطالب الاطلاع على دليل المقررات الدراسيه الذى يطبقه المعهد او الكلية مباشرة .

« القبول بالجامعات »

تضع بعض الكليات والجامعات لنفسها مركزا متميزا فى مناهجها ويتم تقييم الطالب على اساس امتحانات للكشف عن قدراته واهليته العلميه واللغويه وذلك كى يسمح له بالالتحاق فوراً بمسؤوليات متقدمه فى مناهج الدراسة التى لا يسمح للمبتدئين فى الظروف العاديه بالالتحاق بها .

ويمكن للطالب ان يؤدى « امتحان التوفل » الذى يحدد قدراته اللغويه على الاستيعاب وذلك بالتقدم الى مراكز الاختبارات الامريكيه المنتشرة فى جميع انحاء العالم وهذا الامتحان سيساعده على اختيار الكلية التى ينوى الدراسة بها وذلك وفقا لتقديره وللموقع الذى يريد الدراسة به ولقيمة النفقات التى تتطلبها الدراسة بمعهد او بآخر .

« نفقات الحياة الجامعيه »

يعتبر المورد المالى من العوامل الهامه بالنسبه للدارس بالولايات المتحده الامريكيه فتكاليف المعيشه والدراسة فى تزايد سريع فتتوسط نفقات الدراسة والمعيشه سنويا تتراوح بين سته وعشرة آلاف دولار امريكى سنويا . ولذلك فالمعاهد والكليات تطلب من طلابها ومن يكتفونهم تقديم اقرارات ماليه تفصيليه توضح قدراتهم على تمويل التعليم الجامعى كله للطالب الراغب فى الدراسة وذلك فى صورة حساب جار او شيكات سياحيه .

مصارييف الدراسة

وتختلف تكاليف الدراسة من كليه لآخرى ولا يعنى ان الكليه التى تتقاضى مصارييف اكبر هى الافضل ولكن ذلك يرجع لعوامل كثيرة فثلا الكلية او المعهد الذى يقع

يشغل اذهان الكثير من شباب البناء فى مراحل مختلفه ففكرة الدراسة بالولايات المتحده الامريكيه وذلك رغبة منهم فى الحصول على درجه جامعيه امريكيه تنبع لهم مكانة علميه متخصصه ومقدمه عند العوده لارض الوطن .

وللدراسة فى امريكا متطلباتها الخاصه بالنسبه للدارسين فيها وذلك لانها مكلفه نسبيا فالطالب يجب ان يكون على نحو مرض من المهاره العلميه واللغويه وله موارد ماديه مضمونه ليستطيع الاتفاق على الدراسة وذلك بالنسبه للطلاب الراغبين فى الدراسة على نفقاتهم الخاصه .

تعليم العمارة وتخطيط المدن فى الولايات المتحده الامريكيه :

التعليم المعمارى فى الولايات المتحده الامريكيه متسع بأتساع جامعاتها العديده .. ونظام التعليم المعمارى هناك يعطى الطالب الحريه الكامله فى اختيار المواد التى تناسب مع قدراته ومؤهلاته وتعطى هذه المواد عددا كبيرا من المجالات من العلوم الرياضيه الى الهندسه الانشائيه التى تخطيط المدن الى المواد الانسانيه والفنون التشكيليه والأدب والموسيقى .. فليس للتعليم هناك قالب محدد بشكل الطالب بشكل محدد .. فالتعليم بهذا المفهوم هو تنمية المواهب والقدرات وصقلها .. وتطورها ثم توجيه الطالب الى اسلوب البحث والدراسة العلميه او الاكاديميه .. وله بعد ذلك الخيار فى توجيه حياته العلميه فى مستقبله .

وينفس المفهوم يتم تعليم تخطيط المدن .. وان كانت معظم الجامعات تعطي اهمية خاصه فى الدراسات العليا وليس فى السنين الدراسيه الجامعيه الاولى .. فعلم تخطيط المدن هو علم تكامل العلوم التى تؤثر على حياة المجتمع اقتصاديا واجتماعيا وعمريا . فهو بذلك يحتاج الى ادراك اكبر لطبيعه هذه العلوم وليس التخصص فيها .. والعلم بهذا المفهوم يغطى عددا كبيرا من المواد من اقتصاد واجتماع وطرق مرور ومرافق وتنسيق مواقع وتنمية زراعيه وتنمية صناعيه .. وجغرافيه حضرية وغير ذلك من المواد .

ولاشك فى ان تعليم العمارة وتخطيط المدن فى الولايات المتحده تتوفر له كل الامكانيات التعليميه والمكتبييه وقاعات البحث الا ان الطالب العربى يحس فى اوائل مراحل هذا التعلم انه غريب عن بيئته الشريفة .. بيئيا وحضاريا .. وتبدأ تصارعه الافكار والاتجاهات فهو ان عالج موضوعا عن بيئته المحليه لا يجد من يوجهه او يفهم طبيعه عمله .. وان هو عالج موضوعا بعيدا عن بيئته لا يستطيع التأقلم بعد ذلك علميا بيئته المحليه .. الامر الذى حدا ببعض الجامعات الى وضع برامج خاصه للطلبة الوافدين من الدول الناميه بحيث يعطى الطالب فرصه

الثوابت والمتغيرات

فهم

الفنون الإسلامية

بقلم

أ. د عبد الرحمن فهمي

وحتى نستطيع ان نقول ان الفن الإسلامي في القرون الثلاثة الأولى بعد الهجرة كان يسوده طراز اموي اول الأمر ثم طراز عباسي بعد سقوط بني أمية سنة ١٣٢ هـ / ٧٥٠ م .

ولما ضعفت دولة العباسيين في مطلع القرن الثالث الهجري / التاسع الميلادي خلفتها دويلات وامارات مستقلة في المشرق والمغرب على السواء فقامت على انقاض الطراز العباسي اساليب فنية محلية يمكن تمييز كل منها وخاصة في ميدان العمارة الاسلامية ، وذلك لان المنتجات الصناعية الفنية الأخرى كان من السهل ان تنتقل من اقليم الى آخر ، وتنتقل معها التأثيرات الفنية ، سواء عن طريق التجار الذين كانت لهم حرية التنقل في دار السلام دون جوازات للسفر أو حواجز جمركية ، أو عن طريق الحجاج الذين ينقلون مختلف المنتجات معهم من مكة المكرمة والمدنية المنورة على سبيل الهدايا التذكارية ، او عن طريق رؤساء النقابات والحرف الذين كانت تبنيهم فرص الاجتماع والتشاور اثناء موسم الحج .

والمهم ان الفنى العباسي بعد سقوط العباسيين كان يشتمل على طراز اسباني مغربي قام في شمال افرقيا والاندلس ، وعلى طراز مصرى شامى قام في وادي النيل وسوريا كما كان يشتمل على طراز فارسى ايرانى ، وطراز عثمانى فى الامبراطورية العثمانية . وطراز هندي من الهند الاسلامية .

وكان هذا الفن الاسلامى كذلك وثيق الصلة بفن صقلية النورمندی فى جزيرة صقلية وبفن المدجنين والمستعمرين فى اسبانيا الكاثوليكية ، وربما تعرضنا الى هذه الطرز خلال تعليقاتنا عن عرض الشرائح .

اما عن خصائص هذه الفنون الاسلامية التى قامت فى دولة تمتد من حدود الصين شرقا الى المحيط الاطلسى والاندلس والاندلس غربا فان أهم ما يميز هذا النوع من الفنون الاسلامية انها فنون زخرفية قبل كل شيء .

فالفنان فى الاسلام لا يكاد يتخلى عن رؤية مساحة خالية من الرسوم والزخارف تحقيا لآرائه وقدراته الفنية .

أما عن عناصر هذه الزخرفة فى فنون الاسلام فتتضمن فى أربعة عناصر:

- (١) الصور الادمية والحيوانية .
- (٢) الرسوم الهندسية .
- (٣) الزخارف النباتية .
- (٤) الزخارف الكتابية .

أولاً : اما عن الصور الادمية والحيوانية :

فان تمثيل الكائنات الحية كان مكروها فى الاسلام بوجه عام على اساس الرغبة فى ابعاد المسلمين عن التماثيل التى تقرهم من عبادة الاصنام ، كما ان البساطة والترف اللذين كانا سائدين فى فجر الاسلام ، كانا لا يشجعان على نحت التماثيل أو رقص الصور، لذلك كانت كراهية النحت والتصوير كراهية عامة بين رجال الدين المسلمين على اختلاف مذاهبهم سنين وشيعة .

يحسن قبل الحديث عن الموضوع ان نعرف ماهو الفن ؟ ولعل أقرب تعريف للفن انه كل ما يخرج الانسان من عالم الخيال الى عالم الحس ليحدث فى النفس تأثيرا مع الأحساس بالجمال .

ومن هذا المنطلق يمكن القول بان افعال الانسان بالقصيدة الشعرية الجميلة وافعال الانسان بالعمارة القائمة او بانتاج صناعات راقى ، كل هذا يدخل فى دائرة الفن .. ولكن السؤال عن الفنون الاسلامية ، وهى فى الواقع يقصد بها :

الفنون التشكيلية PLASTIC ARTS التى نشعر بها ونحسها وهى تشتمل على العمارة والنحت والتصوير والفنون الزخرفية DECOMOTVO ويفضل البعض ان يطلق على الفنون الأخيرة هذه الفنون التطبيقية APPLID ARTS أو الفنون الفرعية MINOR أو الفنون الصناعية INDUSTRIAL وعلى كل حال فان استعراضنا للموضوع قد يسهل لنا اختيار المصطلح الملائم لهذه الفنون الاسلامية .

غير أننا الآن نريد أن نسير الى اسلامية هذه الفنون ، ونحن نعرف انها فنون قامت على اكتاف العرب ، ويكفى العرب فخرا إنيهم حملوا الى الشعوب التى انضمت للدول العربية الاسلامية ، الذى وحد بين كل الجماعات سواء ما كان منها فى المجال الاسيوى او الافريقى ، فهى فنون عربية اسلامية .

فليس من الانصاف ان نسمية فنا عربيا حتى لانفصم نصيب الأمم الاسلامية التى أسهمت فى نشأة هذه الفنون .

نشأة الفن

الاسلامى وخصائصه :

ولقد شاع بين كثير من الكتاب المحدثين ان العرب لم يكن لهم قبيل الاسلام فنون تذكر غير الفنون الأدبية من شعر ونثر .

غير أننا لانستطيع اليوم بعد ان كشفت حفائر كثيرة من الآطام - وهى قلاع وابراج للمراقبة - والسدود والخزانات والقصور والمنتجات الصناعية لانستطيع ان ننكر على العرب درايتهم الفنية فى الجزيرة العربية وحتى عند قيام الاسلام لم يبدأ مجتمع المدينة المنورة عمارتها وصناعاتها من فراغ ، بل اشترك المسلمين جميعا ، ومعهم رسول الله (ص) فى بناء أول مؤسسة دينية وهى « المسجد » الذى أصبح

الحروف وتناسق اجزائها وتزينت سيقانها ورؤسها ومدارها واقواسها بالفروع النباتية والوريدات ، والمعروف ان الخط العربي نوعان نوع حجازي نسبة الى الكوفة بعد تجديده فيها وهي تمتاز برواياتها القائمة وقد استخدم في العمائر والمصاحف والصناعات المعدنية والزجاجية والمعدنية حتى آخر القرن ٦ هـ / ١٢ م ، ونوع اخر هو الخط النسخي الذي استخدم على العمائر الملوكية بصفة خاصة ولم يعد قاصرا على استخدامه في المخطوطات العادية كما استخدم في مختلف المنتجات الفنية الاخرى واجتهد الفنانون في مراعاة النسبة الفاضلة لحروف هذا النوع من الكتابات عند نقشها او كتابتها .

وننتقل الآن الى بعض خصائص الفنون الاسلامية التي تمثل قاسما مشتركا بين منتجات الفن الاسلامي .

(١) ملء الفراغات :

وتتجلى في ميل الفنانين المسلمين الى تغطية المساحات وهرهم من تركها بدون زينة أو زخرفة فان أكثر مايلفت النظر في العمائر والتحف الفنية الاسلامية ازدحام الزخرفة وكثرتها واتصالها حتى تغطي المساحة كلها او جزءا منها .

(٢) الزخارف المسطحة :

فالتنوع والبروز نادران في الرسوم الاسلامية اذا انصرف الفنان عن التجسيم الى تغطية المساحات برسوم سطحية ، ولكن التلوين والتذهيب خفقا من وطأة هذا النقص .

(٣) البعد عن الطبيعة :

لم يعمل الفنانون المسلمون على صدق تمثيل الطبيعة بقدر ما كانوا يرسمون الأشياء كما يصورها لهم خيالهم فطغت على فنونهم الاصطلاحيات والاضلاع المتكررة ولعل هذا البعد عن الطبيعة ناتج من ان الاسلام ورت التقاليد الفنية البيزنطية بعد ان كانت بيزنطية نفسها بتأثير المسيحية سارت في الاتجاه الذي اتته الاسلام بعدها وهو البعد عن الدقة في تمثيل الطبيعة والتخلص من تقاليد الفن الاغريقي في هذا الصدد .

(٤) التكرار :

فالمشهور ان الموضوعات الزخرفية تتكرر على العمائر والتحف الاسلامية تكرارا يلفت النظر وانما نرى ذلك في الموضوعات التي يرسمها المور الفارسي في المخطوطات وفي الزخارف الهندسية التي تمم التحف الفنية الخشبية في العصر المملوكي ، وفي زخارف الخزف الفارسي والتركي والفاطمي ، وفي زخارف العمائر الاسبانية المغربية وفي سائر التحف الاسلامية على الاطلاق .

واذا كان لنا ان نحدد ما بين ماسبقته الإشارة اليه من خصائص الفن الاسلامي وبميزاته ان نحدد ماهو ثابت وماهو متغير فانه لا بد ان نشير الى ان الفن الاسلامي نشأ في منطلق الشريعة الاسلامية فهي التي حددت الاطار العام الذي كان مناخا صالحا لتطور هذا الفن

الاصطلاحية عند تنفيذ الرسوم الادمية والحيوانية حتى لا يضاهاى خلق الله سبحانه وتعالى فقل ان يعتنى بجسم الانسان ونسبه التشريحية مع ابتعاد ظاهر عن قوانين المنظور فقدت الرسوم الكثير من الروح والحركة ودقة التعبير .

ثانيا : الرسوم الهندسية :

لاشك ان الفنون التي سبقت الاسلام قد عرفت انواع كثيرة من الرسوم الهندسية ولكن هذه الرسوم لم يكن لها في تلك الفنون شأن خطير اما في الفنون الاسلامية قد اصبحت الرسوم الهندسية عنصرا اساسيا من عناصر الزخرفة بحيث اصبحت التراكيب الهندسية ذات الاشكال النجمية المتعددة الاضلاع شائعة بزخارف التحف الخشبية والنحاسية والصفحات الاولى المذهبة بالمصاحف والكتب وفي زخارف السقوف في العمائر ، وقد اتقن المسلمون هذا النوع وانصرفوا الى الابتكار فيه والتعقيد في زواياه وخطوطه وقد عنى الاستاذ برجوان منذ سنة ١٨٧٩ م .

بدراسة هذه الزخارف الهندسية وتحليلها الى ايسط اشكالها ويظهر من خلال دراسته ان براعة المسلمين في الزخارف الهندسية لم يكن أساسها الموهبة الطبيعية فحسب بل كانت تستند الى علم وافر للهندسة العلمية .

ولم تكن هناك كتب عن الفنانين المسلمين يستنون منها زخارفهم الهندسية الرائعة ولكن الأرجح ان هذه الزخارف كانت سرا من اسرار الصناعة يلقاه الصبيان عن معلمهم في المهنة .

ثالثا : الزخارف النباتية :

اما العناصر النباتية في الزخارف الاسلامية فقد تأثرت كثيرا بانصراف المسلمين عن تقليد الطبيعة تقليدا صادقا امينا فكانوا يستخدمون الخبز والورقة في تركيبات زخرفية يشع فيها التكرار والتقابل والتناظر وتبدو عليها مسحة هندسية يسودها مبدأ التقليد والرمزية للفنون الاسلامية وقد عرفت هذه الزخارف النباتية باسم الاربسك وهي تعنى الفروع المنبثقة المتشابكة المتتابعة التي تلتصق بها وريقات وزهور محورة عن الطبيعة في هيئة مراوح وأنصاف مراوح تخيلية وقد تأثرت هذه الزخارف النباتية منذ القرن ٧ هـ / ١٣ م بالاساليب الصينية التي انتشرت على يد المغول في ايران وهي تعبر عن تمثيل صادق للطبيعة بحيث لم تعد رسوما اصطلاحية محورة بل اصبحت رسوما طبيعية دقيقة كما نرى في المشكاوات الزجاجية والبلاطات الخزفية في مصر وسوريا في عصر المماليك والعصر العثماني .

رابعا : الزخارف الكتابية :

وهي تعتبر بحق أهم ما يميز الفنون الاسلامية فان الكتابات المنقوشة على العمائر والتحف المختلفة لا يقصد بها دائما اثبات اسم صاحب التحفة او مؤسس البناء وتاريخه او تبرك ببعض الآيات القرآنية الكريمة او اثبات بعض العبارات الدعائية بل ان الفنانين المسلمين اتخذوا الكتابة عنصرا حقيقيا من عناصر الزخرفة فعملوا على رشاقة

غير ان الالتزام لم يكن ثابتا كل النبات في كل زمان ومكان ، بل لم يكن مرعيا خاصة بن الأمم الاسلامية غير السامية والتي كان لها تراث فني في هذا المجال ولعل هذا هو السر في ازدهار التصوير والرسوم التوضيحية في ايران واهند وتركيا .

ولعل هذا يفسر لنا ايضا وجود الصور الادمية والحيوانية في منتجات الطراز الفارسي في الفن الاسلامي . ومهما يكن من شيء فان كراهية تصوير المخلوقات الحية كان لها تأثير عميق في متغيرات كثيرة حدثت في طبيعة الفنون الاسلامية يمكن تلخيصها فيما يلي :

(١) جعلت المسلمين ينصرفون الى اتقان انواع اخرى من الزخارف البعيدة عن تجسيم الطبيعة الحية أو تصويرها ، وقد افلحوا في هذا الميدان ، بحيث أصبحت العناصر الزخرفية التي ابتدعها طابعا يميز لفنونهم ، وسارت تنسب اليهم بكل لغات العالم ، كما يظهر من لفظ اربسك ARABESQUE وهي تعنى التنويريات العربية .

(٢) ان المساجد واثانها والمصاحف روعي في زخارفها استبعاد رسوم الكائنات الحية فأصبحت خالية من الصور والتمثيل التي يستعان بها على شرح العقائد الدينية وتوضيح حياة الابطال كما في المسيحية مثلا .

(٣) ان الفنون الاسلامية لا تظهر فيها عبقرية النحات فالتماثيل المجسمة لا تقام فهي مخالفة للدين لذلك انصرف الفنانون الى العمارة وزخرفة المباني وتزيين التحف الصناعية بالرسوم الفنية .

(٤) ان فن التصوير الذي ازدهر عند الفرس والهنود والأتراك لم يعرض للموضوعات الدينية الاسلامية الا نادرا ، وحتى وصلنا من بعض الصور الدينية النادرة لم تحظ برضاء الفقهاء ورجال الدين المسلمين حتى يمكننا ان نرى في هذا الميدان ميدان التصوير فرقا عظيما بين الفنون الاسلامية والفنون الغربية فالمصورين الغربيين على اتصال وثيق بالكنيسة يستلون منها موضوعاتهم ويستمدون منها تشجيعهم فغلب على منتجاتهم الطابع الديني بينما كان رجال الدين الاسلامي لا يمنحون المصورين اي تعزيب .

(٥) لقد علت مكانة الخطاطين في الاسلام لعنايتهم بكتابة القرآن الكريم وتمتعوا بمنزلة رفيعة بين رجال الدين المسلمين وكان يلهم في هذه المنزلة المذهبون الذين كانوا يزينون صفحات المخطوطات باجمل الرسوم الهندسية والنباتية وقد زاد الاقبال على منتجات هؤلاء الفنانين حيث انه من لم يستطع شراء مخطوط باكملة كان يقنع بنموذج لكتابة خطاط مشهور وكانت في الغالب آيات القرآن الكريم والاحاديث النبوية والحكمة والايات الشعرية موضوع هذه النماذج التي كانت تشتمل على توقيع بعض الخطاطين .

(٦) ان أكثر الفنانين المسلمين لجأ الى الاساليب

شباب البناء

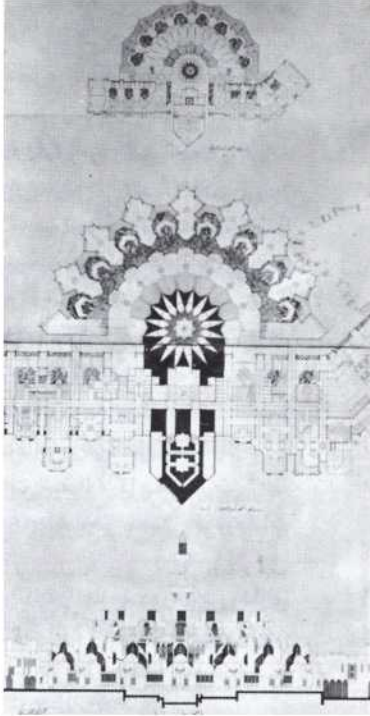
مشروع
الطالب

المسقط الافقى والواجهه الرئيسيه للمشروع

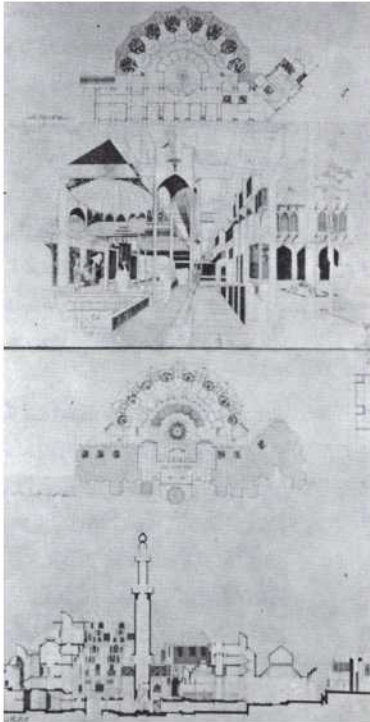

قطاع عرض ومنظور داخلى للمشروع

مرة اخرى مع طالب العمارة فى مشروع تخرجه ... ومع الاتجاه الحضارى لاحياء القيم الاسلاميه فى التخطيط والعمارة المعاصرة .. لقاء اليوم مع مهندس المستقبل عمر احمد الغنيمى بكالوريوس عمارة جامعة عين شمس يونيه ١٩٨٠ ... وتطبيق جديد للملامح الاسلاميه على العمارة المعاصرة . اختار الطالب لمشروعه تصميم مبنى متحف العصر المملوكى . وربما يكون ذلك التخصيص لثراء هذه الفتره التاريخيه بالمتحف الفنيه والمعماريه الامر الذى دعا الطالب الى تصميم المشروع ليضم هذه التحف .

ومشروع المتحف يضم قاعات متعدده للعرض تبعا لنوعيه المعروفات وذلك بجانب قاعات الاجتماعات والمحاضرات وصلات الاستقبال والخدمات المكمله وضع الطالب صالات العرض على شكل نصف دائرى لسهولة الحركة حول ما يشبه الفناء الداخلى واذا كان الهيكل العام للمسقط الافقى يبعد بعض الشئ عن الاتجاهات المعماريه للعمارة الاسلاميه الا ان الطالب استعمل فى التفاصيل المعماريه عناصر متقدمه من الناحيه الانشائيه تعكس بعض الملامح التصميميه للعمارة الاسلاميه فى العصر المملوكى .. سواء فى الملاقف او فى شكل القبه او المئذنه وقد بنى الطالب هذه الملامح على اساس النتائج التى توصل اليها من بحثه فى هذا الموضوع .

والجمله تعرض مثل هذا المشروع وتعرضه للنقد العلمى حتى يستفيد منه كل طالب .. وحتى تفتح الابواب واسعة امام مزيد من المحاولات ومزيد من المشروعات التى تعكس القيم الاسلاميه فى تخطيط المدن والعمارة المعاصرة ... والمجله يسعدها ان تنشر غير ذلك من المشاريع المعماريه والتخطيطيه التى تسير على نفس المنهج سواء من عمل الطلبة او من شباب الممارين

عمر أحمد الغنيمى

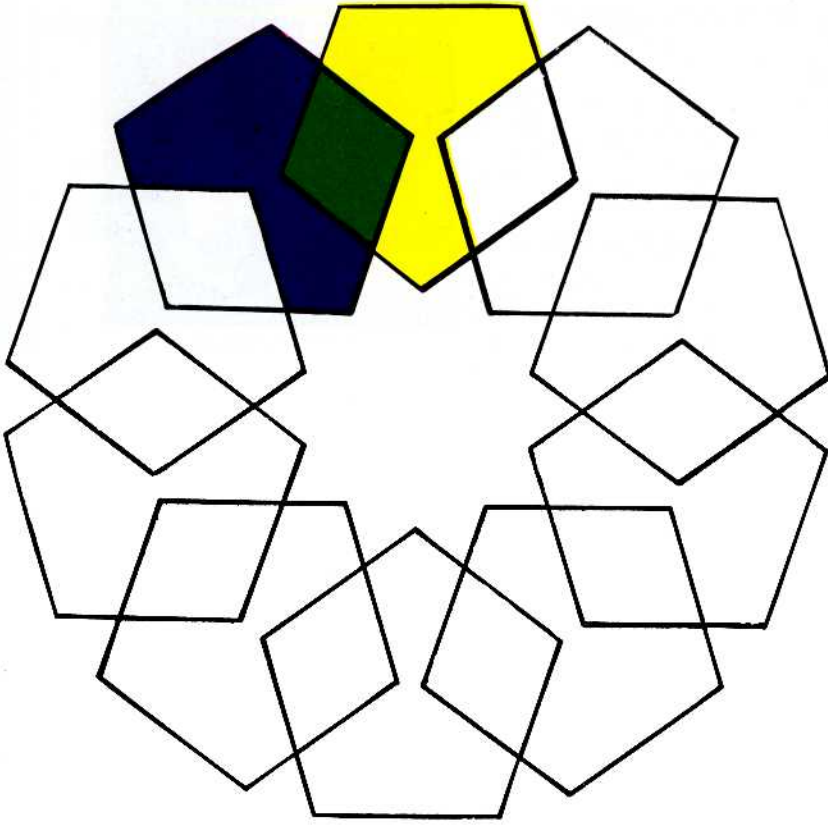

مسابقة العدد

اعداد : ايمان الزنفلى

امامك شكل زخرفى من الزخارف الاسلامية
مكون من عشرة اشكال خماسية ونتيجة لتداخل
هذه الاشكال الخماسية تكون لدينا عشرة اشكال
متوازية الاضلاع .

طريقة حل المسابقة :

١- أن تبدأ فى تلوين اى شكل خماسى
باللون الذى تفضله تاركاً الجزء المشترك بينه وبين
الخماسين الملاصقين له .

٢- ابدأ بعد ذلك فى تلوين الخماسى المجاور
للسابق على أن تترك ايضا المساحة المشتركة بينه
وبين الخماسى الذى لونه اولاً والخماسى الذى
ستلونه بعد ذلك .

٣- عليك أن تكون بعد ذلك الشكل
المتوازى الاضلاع بخلط كل من اللونين
المستخدمين فى تلوين الخماسى الاول والثانى
وهذا تكون قد حصلت على لون مركب .

٣- وعليك ان تصبغ مجموعة الالوان فى
صورة معادلة . مثال : أصفر+ ازرق = اخضر .

الاشتراك فى المسابقة :

ترسل الرسومات والاجابة مرفقة بالاسم والسن
والعنوان والمدرسة الى ادارة المجلة ١٤ شارع
السبكي - منشية البكري - خلف نادى
هليوبوليس .

يشترك فى المسابقة الاشبال من الجنسين من
سن ١٢ - ١٨ سنه يحصل بعدها الفائز على جوائز
مختلفة .

ويكتب على الظرف مسابقة اشبال البناء مع
تمنياتنا بالتوفيق . آخر موعد لارسال حل المسابقة
يوم ٢٥ سبتمبر ١٩٨٠ م .

٤- كرر العملية مرة اخرى مثلا اذا اخترت
اللون الاحمر لتلوين الخماسى الذى يلي الخماسى
الاصفر فانك ستحصل بعد عملية خلط اللون
الاصفر مع اللون الاحمر على اللون البرتقالى
وهكذا حتى تلون كل الاشكال .

مثال :

فى الشكل الذى امامك اخترنا اللون الازرق
لخماسى واللون الاصفر للخماسى الذى يليه . عند
مزج اللونين معا وتلوين الشكل المتوازى نتج لدينا
اللون الاخضر .

مطلوب منك :

١- تلوين كل الاشكال الخماسية والاشكال
المتوازية الاضلاع .

٢- تحديد مجموعة الالوان المركبة التى نتجت
من مزج كل لونين معا .



سواء القاهرة : بش عبدالحامد شردى القاهرة .

- ١٩ دور مكاتب .
- مسطح الدور ٢٠٥٧٠ م .
- دورين محلات الأرضي واليزانين
- كافتيريا .



SAUDI EGYPTIAN CONSTRUCTION CO الشركة السعودية المصرية للبناء

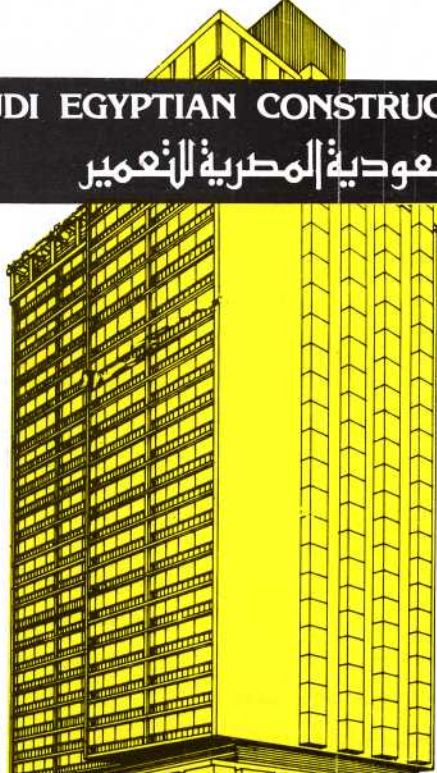

برج الطائف :

- برج سكني يتكون من ٣٣ دور
- مسطح الدور ٦٠٣ م
- كافتيريا ومحلات بالدور الأرضي
- كورنيش الإسكندرية



- برج الرياض :
- ٢٣ دور سكني فاخرة
 - مسطح الدور ٢١٥٠ م
 - ٦ أدار كافتيريا ، مكاتب
 - سوبر ماركت
 - المسطح الكلي ٧٩٦٦ م

كورنيش النيل - الجزيرة

إيفر جرين سنتر : بين طلعت حرب القاهرة

- دورين محلات
- المسطح الكلي ٢١٠٠ م
- ٤ ادور مكاتب - كافتيريا .
- مسطح كل ١٩٣٣ م
- عظيم مسطح ٢١١٠ م



- مشروع العبدة :
- ٩١ عمارة لونا
 - ٢٣٣٨ شقة
 - مجموعة خدمات -
 - مدارس - حضانة -
 - سوبر ماركت
 - مسطح ٢٢٦٦٠١٩ م

برج جدة : ساه اسماعيل محمد الزومالك

- ١٧ دور سكني
- مسطح الدور ٢١٠٠٦ م
- توفير خدمات
- ٤ ادور مكاتب ومحلات
- مسطح الدور ٢٢٦٨ م

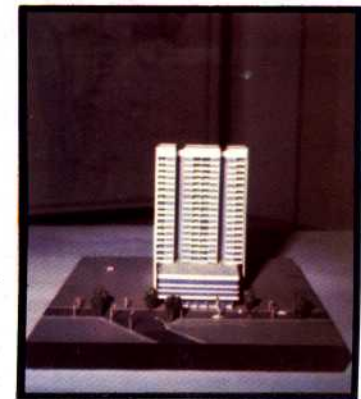

٤ شارع طلعت حرب : ت ٨٤٦٧٢٢ / ٧٤٩٧٧٩

اصنعها بنفسك

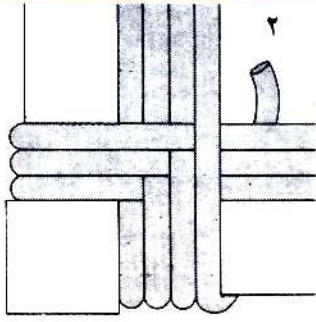

استمر في المثلث واللوي مع التأكد من حزم القش بعضه الى بعض بشدة

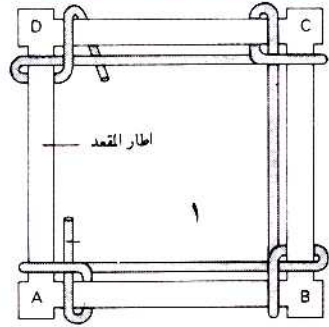

ابدأ بالركن واعمل من ركن الاخر حول الجزء الداخلي من الاطار



نزع القطع الخشبية من الاطار

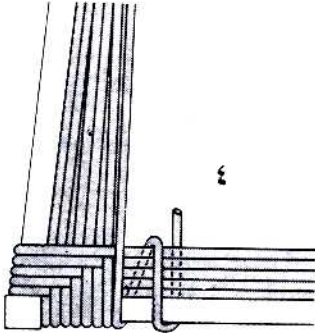

في حالة اذا كان المقعد الحرص من الامام عنه من الخلف يجب عمل لفاف اخرى حول القضيبة الامامية

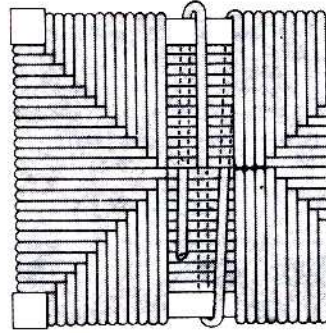

بالنسبة للاطار والمستطيل يجب ملئ المساحة بالعمل (بالبدء) من الامام الى الخلف في الوسط

ادفع الحزمة بقوة في الفجوة بواسطة قطعة خشبية على شكل وتد حاد. ان الحزم الشديد بين الطبقات سوف يمنع تفكك او ارتفاع المقعد.

ويمكن ملئ المقعد المربع بسهولة وتجميع نهايات القش في ظهر المقعد بشكل جيد.

واذا كان مقدمه الكرسي (المقعد) وخلفه أطول من الجوانب، على شكل مستطيل فسوف تجد ان ملئ الجوانب يكتمل قبل الخلف و (المقدمة) الامام. وهكذا يمكن ترك المساحة الوسطى جزءا لوسط بحيث تملئ من الخلف للامام (٣).

وقد تكون بعض المقاعد اعرض في الخافة الامامية عنها في الخلف وفي هذه الحالة تكون المساحة الواجب ملاءها ليست مربعة أو مستطيلة تماما، ولكن يمكن تعديل هذا (٤). بعد أن يتم الحشو الأول يمكن عمل لفتين اخريين حول العمود في كل من الركنين الاماميين، بعد ذلك يستكمل اعلاه كما سبق. وفي المرة الثانية من الحشو، يجب لف كل ركن مرة واحدة فقط وفي الحشو الثالث يلف الركنين الاماميين مرتين. وتكرر هذه العملية حتى تصبح المساحة الباقية على شكل مربع أو مستطيل تماما.

بشدة بين الأصابع في اتجاه عقارب الساعة استمر في لف القش بحيث يغطي قطعة الخشب الامامية ثم ينحن ويلف حول القطعة الخشبية اليسرى من الاطار. اجذبه لاسفل وباستقامة حتى يصل الى الركن (أو الزاوية) (ب) في هذه المرة بدون ان تلويه. والان ابدأ العمل في الركن الايسر بلوي القش وتغطية السطح العلوي ولفه حول القطعة الخشبية (العمود) ولكن بتركها غير ملوية على السطح المستقيم. وهكذا بالنسبة للركن (ج) و (د) حتى تنتهي من عمل لفة واحدة. واستمر في الملئ واللوي (٢) حتى يتم ملئ الكرسي مع التأكد من حزم القش بشدة الواحد عكس الآخر.

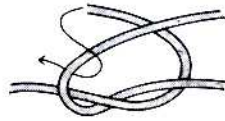

العقدة الشراعية

وباستمرار العمل يمكنك وصل القش بعمل العقدة الشراعية مع مراعاة ان تكون العقدة في الجانب السفلي من المقعد (في أسفل المقعد).

الكراسي القش :

حتى يمكنك إعادة استعمال الكراسي القديمة القيمة تقدم لك طريقة. ويستخدم القش في صنع العديد من الكراسي ذات الطراز الحديث.

وبأتقانك للاستلوس (الطريقة أو طريقة الصنع) البسيطة يمكنك تطبيقها في استعمالات أخرى كثيرة، ولا تحتاج في ذلك لاستعمال اية أدوات. وتكفي اللفة لصنع أربعة كراسي، ويمكن استخدام الحبال بدلا من القش.

ولجعل القش مرن ومعد للاستخدام، عليك بغمسه في الماء البارد لمدة دقيقة بعد ذلك ضعه ممددا تحت قاش ثقيل لمدة ٢٤ ساعة. ثم قم بنزع القش القديم من الكرسي لكشف الاطار.

واذا وجدت بعض القطع الخشبية مسمرة حول حافة الاطار وإذا كانت في حالة جيدة فيجب نزعها بحرص.

ولملئ كرسي ذو اطار مربع (١) يجب البدء بالركن الامامي الايسر. بالزاوية الامامية اليسرى (١) وضع القشة الأولى على قطعة الخشب العمودية الامامية ولفها

سوق البناء

لما كانت «عالم البناء» مجلة شهرية متخصصة تهتم الخاصة والعامه، فافتناؤها سوف يكون هو العنصر المؤثر على الناحية الاعلامية.

وتهدف المجلة الى توصيل الاعلان عن الاجهزة والمنتجات المعمارية الى القارئ بالصورة المشوقة والبيانات الفنية التي تساعد المهندس على تطبيقها فى مشروعاته.

والمجلة بجهازها الفنى المتخصص تقوم باستكمال كافة الجوانب الفنية للاعلان الذى يتناسب مع المجلة الشهرية. والمجلة تهيب بالسادة المعلنين ان يوفروا كافة البيانات الفنية لمساعدة المجلة فى اداء رسالتها.

وخدمة للقارئ والمعلن فى نفس الوقت تنفرد المجلة بتخصيص صفحتين لسوق البناء وتحديد مساحة خاصة بالنوع والصنف والسعر واسم الشركة المنتجة وعنوانها. ويمكن الاتصال بادارة المجلة فى هذا الشأن.

هذا وسوف تقوم المجلة بعد ذلك بوضع ترقيم للاعلانات الخاصة حتى تكون تحت طلب القارئ عند أى استفسار مستقبلا. وبذلك تصبح المجلة موصلا جيدا بين القارئ والمعلن.

الحماقى فل صناعى ستيريو بور الحماقى لعزل الصوت والحرارة

- * كثافة من ١٨ : ٤٠
- * مقاسات لغاية ١٠٠ × ٢٠٠ سم
- * سمك من ١ سم
- * معامل التوصيل ٠.١٦ ر. كيلوكالورى
- * توجد انواع غير قابلة للاشتعال
- * توجد انواع ملونة
- * مواسير وتغليف خزانات بأى اقطار
- * تبدأ الاسعار من ٥٠ جنيها للمتر المكعب
- * مكتب البيع ٥ ميدان عربى - القاهرة
- ت : ٧٥٣٥٨٨ - ٧٥٣٦٦٧
- من انتاج الحماقى مقاولون عموميون



- سيارة يابانية مصممة للخدمة الشاقة .
- بيك أب حمولة ٩١٠ ك بنزين .
- شارية ٥ أبواب تبريد مياه أجرة ٣٩٥٠
- جنبة وملاكى ٩٤٥٠ جم الاستهلاك حوالى ٣٥٠ ك فى الصفيحة .
- شركة الجبلاوى للتجارة والتوزيع وشركة رجب للتصدير والاستيراد شارع الترعة الجرجاوية الشرقى والغربى سوهاج ت : ٢٢٠٧ .

جناك التمديد و الإسكان

دفاتر التوفير الاسكانى

- تمنح فائدة دائنة ٨% صافى سنويا معفاه من الضرائب .
- دفتر أسمى يبدأ بمبلغ عشرة جنيهات وبدون حد أقصى ولا قيود على السحب او الابداع .
- الدفاتر التى تصل أرصدها الى ٢٥٠٠ جنيه أو الى ٥٠% من قيمة الوحده السكنية تعطى أصحابها فى نهاية العام الحق فى التعاقد على وحده سكنية مناسبة دون الدخول فى عملية السحب .
- يجوز التنازل عن الوحدات السكنية لأى قريب من الدرجة الأولى .
- قيمة المدخرات معفاه فى حدود ٢٥% من الضريبة العامة على الابراد .
- ١٤ شارع طلعت حرب - القاهرة .



- تقدم تيار كهربائى يمكن الاعتماد عليه بأستخدام مجموعة مولدات كاتلر المتكاملة .
- قدرات مختلفة من ٥٠ كيلوات الى ٤٠٠ كيلوات ووحدات أكبر حتى ٩٣٠ كيلوات .
- مجموعات متكاملة من صنع كاتر بلر .
- مولدات اساسية وعند انقطاع التيار .
- مصممه لتحمل الحرارة العالية ومقاومة الرطوبة والأتربة .
- سهلة التركيب بسيطة التشغيل قليلة الصيانة .
- القاهرة : ١١ شارع البرازيل - الزمالك - تليفون : ٨٠١٢٤٠ .



GIPTEX
GYPROC — BENELUX

اولى الشركات المتخصصة فى التجهيزات
الداخلية الحديثه تقدم لكم انظمة البناء من طراز
• حوائط جاهزة خفيفه . اسقف معلقة .

مبانى جاهزة

• تجهيزات صلات كمبيوتر وتلكسى

• جميع التركيبات والتنظيم الداخلى

• جيبكو الوكلاء الوحيدون

١٠٩ شارع الحجاز مصر الجديدة

ت : ٨٦٦٢٩٧ فاكس : ٩٣٦٠٥

M.T.

مديكال تكنولوجى
لتجهيز المستشفيات

• توريد التكنولوجيا الطبيه لتجهيز
المستشفيات

• اجهزة متطورة للعمليات والانعاش
والتخدير

• اجهزة متطورة للاشعة والمعامل

• بنك انسجه . تحاليل طبيه وذريه واشعاعيه

• تجهيز واقامة مستشفيات جاهزة وغرف
عمليات جاهزة

٦ ميدان أحمد حلمى شبرا ص . ب ١١٢١

ت : ٩٧٢٢٠٤ - ٦٠٩٧٦١

حفارات
ميتسوويتسوك
اليابانية

- حفارات ميتسوويتشى اليابانية
- حفارات هيدرليكيه على كتيه اوكاوتش
- سعة القادوش من ١٤ رم ٣ وحتى ٤ دام ٣
- انواع مختلفه من الكنائن لتلائم جميع انواع
التره
- شركة دالتكس
٥٠ شارع مصدق - الدقى -



• اوناش شوكة كوماتسو

• ديزل بنزين بطارية من ١ طن حتى ٢٥
طنا

• قطع غيار وتسليم اى كمية فورا

• البيع بالتقسيط لدى بنك ناصر

• البيع بالنقد شركة رجب للتصدير
والاستيراد

١ ميدان طلعت حرب ت : ٧٥٨٥٥٨ -

٧٤٦١٨٤



اتيكو
Atico

- انتاج اخشاب اتيكو بورد للمسطحات حسب
المواصفات الالمانيه .

- انتاج الاخشاب المسطحة .

- انتاج الاثاث النمطى لبحرات النوم والسفره
والانترهيات والمكاتب والمكتبات واثاثات
الفنادق .

- انتاج البيت الاقتصادى ٣ بحرات بمبلغ
١٠٠٠ جنيه

- تنتج يوميا ١٠٠ متر مكعب اخشاب و٥٥
بحرة فى الوردية الواحدة .

المعارض : بنادى النصر امام محكمة مصر
الجديدة مصر الجديدة .

١١ شارع نوال بالعجوزة

٤٩ شارع الاسكندرية مصر الجديدة ت :

٨٧٣١٢٤ فاكس : ٩٢٥٥٠

المصانع : ابوزعل طريق مصر الاسماعيلية

الزراعى ت : ٨٧٣١٣١



رائدة صناعة التكييف

- جهاز تكييف هواء ١ر٥ حصان و٢
حصان
- مبرد مياه ١٧ جالون و٩ جالون
- تلاجح تبريد زجاجات
- ٢٦ شارع شريف عمارة الامويليا
ت : ٧٤٨٢٦٩

شركة
جافا

- دعامات معدنيه ١ر٩ - ٤ر٣ حولة ٤
طن / الوحدة
- البديل للشهدات الخشبية
- وفر فى هالك الخشب وزمن البناء
- سهولة فى الاستعمال
- انتاج شركة ماج الفرنسيه
- ٤ شارع ابراهيم نجيب - جاردن سيتى - القاهرة



• مراحل بخارية .

• غلايات مياه ساخنه .

• اوغية ضغط .

• تانكات وصهاريج .

١٨ شارع شريف مصر الجديدة بجوار

سينما الحرية

ت : ٢٨٦٨٦٤٨



السيد الدكتور/ رئيس التحرير

باسم زملائي المهندسين المصريين وباسم كل من يسعى وراء الثقافة والمعرفة ، اقدم اليكم والى اسره التحرير كلمة شكر على هذه « الزهرة الجديدة التي تفتح قلبها وعقلها لكل الآراء وكل التجارب » التي اسميتها « عالم البناء » واهديتها اليها بعدما انتظرناها طويلا .

ان هذا العمل ليعد بحق لوحة معبرة عن اصالة مصر التراثية والحضارية وعن رغبة ابناءها الصادقة في النهوض بها في الحاضر . ومن ثم فانه من واجب كل من يستطيع ان يضع لمسة على هذه اللوحة ان يضعها بكل حب وبكل اخلاص .

ومن هنا فاني اود الاسهام معكم في هذا الجهد العظيم بلمساتي المتواضعة وذلك خلال فترة اقامتي في باريس حيث ساقوم بتحضير رسالة دكتوراه في التخطيط العمراني واعتقد اني ساتمكن من خلال مشاهداتي وسعي وراء المعرفة ان ابعث اليكم بمقالات تمد القراء بمعلومات .

تعريف شخصي

الاسم : طارق فوده

العنوان : ١٣ ش الحرية - شقه ٦ - مصر الجديدة

تليفون : ٦٣٣١٠٦

الدراسه : ليسيه الحريه بمصر الجديده حتى عام

١٩٧٣ كلية الفنون الجميله ، قسم العماره حتى عام

١٩٧٣

الوظيفه : مهندس معمارى بجامعة المهندسين

الاستشاريين مدينة نصر

اللغات : الفرنسية والانجليزيه

الدراسات التي انوى القيام بها :

دكتوراه الدوله فى التخطيط العمرانى

بسم الله الرحمن الرحيم

وظائف شاغرة

تعلمن شركة شبير بلان - كوشك (شركة استشاريه المانيه غريبه تعمل بالسعوديه) عن الوظائف الشاغره التاليه :-

رقم الوظيفة	العدد	قسمى الوظيفة	الشروط
١	١	مدير مشروع	مدير عمال فى تخطيط المدن مع خبرة لا تقل عن ١٥ سنة فى مجال التخطيط العمرانى فى المجالين التخطيطى والتنفيذى مع الاجاده التامه للغة الانجليزية .
ب	١	مخطط مدن	مؤهل عمال فى تخطيط المدن ، مع خبرة لا تقل عن ١٠ سنوات فى مجال التخطيط العمرانى مع الاجاده التامه للغة الانجليزية .
ح	٣	مخطط مدن	بكالوريوس تخطيط او عماره مع خبرة لا تقل عن ٥ سنوات فى مجال التخطيط العمرانى مع اجاده للغة الانجليزية .
د	٢	مهندس معمارى	بكالوريوس عماره مع خبرة لا تقل عن ٥ سنوات فى مجال التصميم المعمارى او التنفيذ مع اجاده للغة الانجليزية .
هـ	٢	رسام معمارى	مؤهل من معاهد اعداد الفنانين مع خبرة ٥ سنوات مع الالمام بالغة الانجليزية .
و	٣	مساح	شهاده فى المساحه مع خبرة ٥ سنوات مع الالمام بالغة الانجليزية .

تقدم الطلبات على النموذج المعد لذلك مصحوبه بشهادة التخرج وشهادات الخبرة وصحيفة الحالة الجنائيه موثقين من القنصلية السعوديه . وتم المقابلات للوظائف ا الى د يوم الاحد ٧ سبتمبر وللوظائف هـ الى و يوم الاثنين ٨ سبتمبر ، وذلك فيما بين الساعة ٤ عصرا الى الساعة ٧ مساء ، وحيث تعتقد المقابلات فى ١٤ شارع السبكي - منشية البكري - خلف نادى هليوبوليس - مصر الجديدة .

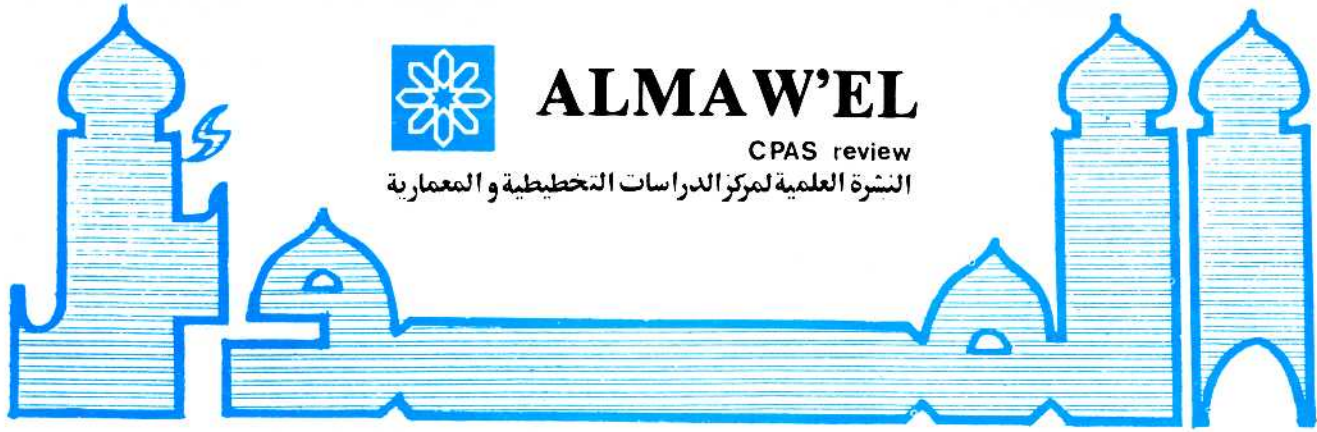

النشرة العلمية لمركز الدراسات التخطيطية والمعمارية

CPAS review

ALMAW'EL

ملحق عالم البناء

السنة الأولى - العدد الثالث

الافتتاحية



صورة لمبنى المركز

تحاول «الموئل» أن تترك احضان أمها الحنون «عالم البناء» لتكون نشره مستقلة تتسع للبحوث والدراسات التي يتم إنجازها في المركز سواء من قبل أعضائه أو من قبل الدارسين في الدورات التدريبية المتتالية على الرغم من فترة بقائها القليلة لم تعد قادرة على أن تتسع لأكثر من بحث واحد كما ظهر في العدد السابق حيث اضطررنا إلى تأجيل نشر مقال المهندس سعود القفيدى من بلديه جدة عن المقومات التخطيطية للمدينة ...

فالوليد لا يبد وان ينمو ويكبر حتى يأتي اليوم الذي يستطيع فيه أن يعتمد على نفسه ويتحرك بحريه من نطاق واسع ولكن تحت رعايه امه الى أن يشب ويصبح قادرا على أن يستقل بنفسه ويفرض شخصيته المنفردة .. وهذا ما نتوقه «للموئل» التي ولدت وعاشت وحيده الى أن احتضنتها «عالم البناء» بين صفحاتها واعطتها من روحها الورق المصقول والطباعة الممتازة

«الموئل» كاسم جديد لوليد جديد لا يزال ثقيلًا في نظر البعض وفي سمعهم فهم لم يعودوا انفسهم عليه بعد .. فهو في نظرهم يصلح لكتاب في الادب أو لجلد في التاريخ وليس نشرة علميه للدراسات التخطيطية والمعماريه .. ولكن كاسم جديد يحمل عمقا في المعنى يربطه بالموضوع الذي يعالجه سرعان ما يتعوده القارئ خاصة عندما يتذكر قصته ومعناه .. فهو في المواقع أنسب الاسماء وأقربها الى العقل .

لقد وصلت المركز رساله من مجله «الاكستكس» اليونانيه تهنه فيها بالمولود الجديد وتتمنى له النجاح وتطلب أن يصلها كل شهر .. وتقول ما أحوج هذه المنطقه لمثل هذا المولود الجديد وهيئه التحرير بدأت تحس بالمسئوليه وتخاف على وليدها في هذه السن المبكرة التي يحتاج فيها الى كل العنايه وكل الرعايه حتى يقوى عوده .. والله خير حافظ ومعين

رئيس التحرير

أخبار الموئل

* يشارك الدكتور عبد الباقي إبراهيم رئيس المركز فى عضوية لجنة التنمية السياحية واللجنة الفنية المنبثقة عنها لوضع السياسات الخاصة بالتنمية السياحية فى مصر. ويشارك فى اللجنة الدكتور صلاح عبد الوهاب رئيس مجلس ادارة شركة مصر اسوان للسياحة والخير السياحي المعروف والدكتور حاتم الفرنشاوى والمهندس ميشيل فؤاد رئيس هيئة التخطيط العمرانى. وتضم اللجنة الموسعة المستشار محمود فهمى والدكتور مهندس مصطفى السعيد والدكتور محمد فبح النور والدكتور عادل طلعت وهى برياسة المهندس ابراهيم نجيب وزير الاسكان والسياحة السابق. ويتولى السكرتارية السيد عبد الرحمن سليم.

* طلب مستر فرانكلين من ادارة المعونة الفنية بالحكومة البريطانية من المركز الكتيب الخاص بنشاطه وذلك لوضعه فى الاعتبار للمشاركة فى برنامج المعونة الفنية التى تقدمها بريطانيا لمصر وذلك فى مجال الاسكان وتخطيط المدن.

* تلقى المركز رسالة من مستر بروثوسى بجامعة مانشستر عارضا الرغبة فى التعاون مع المركز فى النشاط الذى يقوم به فى مجال التدريب والنشاط الاستشارى خاصة فى الدورة الخاصة بدراسات الجدوى وادارة المشروعات العمرانية.

* تلقى المركز دعوة من السفارة البولندية فى القاهرة للتفاوض مع مجموعة الخبراء البولنديين الذين يزورون القاهرة وذلك لدراسة امكانية التعاون مع المركز فى نشاطه العمرانى، وقد زار بعض افراد الوفد مقر المركز وابدوا أعجابهم وتقديرهم لرسالته الحضارية.

* تلقى رئيس المركز دعوة لزيارة فرع معهد برات الامريكى بنيقوسيا بقبرص وذلك للتفاوض فى وضع برامج التعاون بين المعهد والمركز فى مجال الدراسات المعمارية والتدريب لطلبة المعهد فى مصر.

* القى المهندس الكبير حسن فتحى محاضرة فى المركز اثناء انعقاد الدورة التدريبية الثانية عن احياء التراث الاسلامى فى العمارة المعاصرة ودارت بينه وبين الدارسين مناقشات مطولة حول هذا الموضوع ووعد سيادته بالكتابة للموئل.

* منح المركز العضوية الشرفية الى كل من المهندس محمد سعيد فارسى رئيس بلدية جدة والدكتور مهندس يحيى الزينى لما بذلاه من مجهود كبير لانجاح وتحقيق رسالة المركز الحضارية فى احياء القيم الاسلامية فى العمارة المعاصرة.

* اتخذت الاجراءات الرسمية لاشهار «جميعه احياء التراث الاسلامى فى التخطيط والعمارة المعاصرة» كأحد الأنشطة التى سوف يتولاها المركز.

* تم الاتصال بين المركز ومجموعة من كبار المعمارين الفنلنديين ممن يهتمون بالعمارة الاسلامية وذلك لامكانيه التعاون فى تنظيم دراسات للطلبة الفنلنديين فى المركز خاصة طلبه السنوات الاخيره أو طلبه البحوث والدراسات العليا وذلك على التخط الذى وضع لطلبه معهد برات الفنى فى نيويورك. وقد تلقى المركز بعض البحوث والمقالات التى اعددها المعمار يون الفنلنديون المهتمون بأحياء التراث المحلى للعمارة الوطنية.

* تلقى المركز من جامعه طوكيو قائمه كامله للكتب والنشرات التى تطرقت الى العمارة الاسلامية وضعها عدد كبير من المؤلفين الغربيين وقليل جدا من المؤلفين العرب. وجاء مع كل كتاب تعليق أو تقييم مختصر عنه.

* طلب سعادة رئيس بلدية جدة المهندس / محمد سعيد فارسى من الدكتور/ عبد الباقي ابراهيم رئيس المركز تنظيم دورة خاصة بادارة وتشغيل وصيانة مرافق البلديات يدعو اليها المسؤولين فى بلديات جدة ومكة المكرمة والمدينة المنورة. وذلك لمدة ثلاثة اسابيع يتحدد موعدها فيما بعد. وسوف يرسل المركز ثلاثة من خبرائه الى المملكة وذلك لمدة اسبوع لدراسة الاوضاع فى بلدية جدة ثم يزورون بعد ذلك بلديات ميلانو وباريس ولندن لاستخلاص انسب الطرق والموضوعات التى يمكن ان تكون اساسا للدورة التى سوف تعقد فى مقر المركز بالقاهرة.

* عرضت منظمة اليونسكو فى المركز ثلاثة من افلامها العلمية: الاول عن المحافظة على آثار قبله والثانى عن آثار قرطبه والثالث عن مستقبل ماضيها. وذلك اثناء الدورة الثانية التى نظمها المركز عن احياء التراث الاسلامى فى العمارة المعاصرة.

* تلقى المركز طلبا من الاستاذ / كولترمان الاستاذ بجامعة واشنطن بسانت لويس لامداده ببعض الانتاج المعمارى للمركز خاصة ما يعبر عن التراث الاسلامى فى العمارة المعاصرة وذلك لنشره فى المجلة العلمية للجامعة وفى الكتاب الذى يعده عن عمارة الدول النامية.

الجمهور والمعرض

ظهر الانسان على سطح الارض قبل بداية فكرة تسجيل التاريخ كأفراد ، تجمعت هذه الأفراد واتشأت عائلات وجماعات ليكون المجتمع الصغير حتى تبلورت الانسانية وظهرت الامم والدول تجمعهما اللغة والمكان والجنس ، فكان لكل طائفته وكفاءته وقدرته على العمل والانتاج وسبله في الحصول على السلعة لاستهلاكها ولتنويفها قليلا عند كل كلمة السلعة فهي ذلك الشيء الذي يحتاجه الانسان سواء بانتاجه له حسب طاقاته وامكانياته او بالحصول عليه من الغير لتفاوت مدى الامكانية لديه ، فنشأت من هنا فكرة المقايضة أى استبدال سلعة بسلعة يمتلكها شخص ما بأخرى يمتلكها آخر والفاصل هنا هو التقدير والموافقة على مبدأ المقايضة . ونظور الزمن وظهرت النقود ، وبنتت قيمتها المادية ، واصبحت هي القيمة الرمزية لكل سلعة ، وهنا نجد أن هذا الاختراع الجنوني في حينه فقد بالعملية الحارية سنوات وسنوات الى الامام ، فاتسع نطاق التبادل ، وان كان لا يطلق عليه تبادل الان ، لأنه اصبح قيمة مادية صارت كعروض لسلعة يسمى اليها صاحب الحاجة اليها ، وكانت المعارض ، وان كانت قائمة خلال الحديت السابق ، الا أنها صارت اكيدة ولكنها في صورة ساذجة بدائية ، وكان أن حدد المكان والزمان حيث يتجمع التجار واصحاب الحاجة في مكان ما وساعة بالذات حيث يبدأ في عرض السلع ويصير السوق ويتجمع الناس وتصبح كل سلعة في متناول كل ذي حاجة .

وبالنظر السريعة الى هذه الاسواق او المعارض ، نجد فيها السذاجة والتلقائية وسرعة الوصول الى نفسية المشاهد حتى تصل النتيجة المرجوة من العرض سريعة ، فيصبح كل ما يمكن للبايع بيعه معروض ، بصرف النظر عن طريقة عرضه طالما أنه سوف يباع في نهاية اليوم ، فنجد أنه يمكن الشاري من لمس المعروض وربما يصل الحال الى تجربته او تشغيله تحقيقا لفكرة التعمية بشكل مباشر .

وسارت الحال على هذا المنوال حتى القرن الثالث عشر فنجد أن هذه الصورة اخذت شكلها على المستوى الدولي بظهور التجار على مختلف جنسياتهم وطبقاتهم ، قد اختاروا مدينة « ليزيج » بألمانيا لتوسط موقعها بين الشرق والغرب في موسم الربيع والخريف لا تمام عملية البيع والشراء ، حتى كان عام ١١٦٥ م حين تقرر اقامة اول معرض دولي بصورة رسمية في مدينة « ليزيج » أى منذ حوالي ثمانمائة عام ، وذلك بمقتضى وثيقة منحها الامير « اونوفون مابسن » للمدينة ، مضمونها أن للمدينة حق اقامة « سوق ليزيج » بصورة دورية ، وكما تضمنت الوثيقة ايضا تحريم اقامة أى سوق غيرها في المنطقة ، فكان ذلك هو بداية عصر المعارض والاسواق الدولية الحديث والذي نجد بعده الدول المختلفة تتسابق لاقامة المعارض سنويا بأراضيها وفتح المجال على مصراعيه لاستيعاب اكبر عدد ممكن من الدول العارضة ، فتم الصفقات وتتنافس المصنوعات وتروج السلع وتنشط المدن القيمة

للمعارض وتعمل الابدى العاطلة وتتدفق الاموال وتسمع الصخب والضجيج المترتب على اقامة المعرض من تشييد للفنادق والمقاهى ودور اللهوى ، ومن خلال هذا الصخب والضجيج ننظر خلف ظهورنا عبر بضعة آلاف من السنين مضت لتري شخصين بيد كل منهما سلعة ، يفغان وسط مجتمع بدائي يقاوض كل منهما الاخر فنبعث اليها بنحية عبر التاريخ .

ويصادف المصمم للمعارض في العصر الحديث مشاكل عديدة عليه التغلب عليها ويجاد أنسب الحلول وأمثلها لجمهور المعرض بنوعياته المختلفة سواء المنفرح منه أو المستهلك العادى أو رجل الأعمال ، والمجال هنا لا يسمح لاستعراض كل هذه المشاكل ولكن يمكن التركيز على النقط الآتية :-

١- حركة المرور:

أن زائري المعرض مفروض عليهم الدخول في لعبة ، واللعبة هي المنشأ المقام عليه المعرض ، انها لعبة ، حالة حيرة ، مهرجان يتم فور دخول الزوار الى ارض المعرض ، والحيرة تبدأ بالسؤال ، أى طريق يسلك الجمهور؟

— أن تصمم المعارض يدقنا الى مراعاة الأبعاد المختلفة للانسان من احساساته وفطنته ومدى كثافة الزوار .

أن الزائر للمعرض يظل ينتقل من معروضات الى اخرى وهو غارق في التأمل كالغارق تماما في مشاهدة فيلم او استطلاع مجلة — لذا فأنه من الاهمية بمجال أن توجه الاظنار الى التدفق الجماهيري في فراغ الجناح والمنشقين بين السلع المختلفة المعروضة . فيجب مراعاة توزيع المعروضات وحسن التجميع والتوضيب وتسهيل الحركة داخل الجناح تمكين الزوار من مشاهدة المعروضات لنحصل على الاثر النفسى المطلوب على المشاهد .

من ذلك كذلك نرى أنه من الواجب عند تصمم الجناح مراعاة اتساع الممرات ، وقيادة الجمهور بطريقة فطنة للتجول في اغناء الجناح والالمام بكل مشتملاته دون الشعور بالملل او التجمع في مكان واحد او تقاطع خطوط السير .

٢- التصميم الداخلى:

وهذا الفن متعدد الأشكال ويختلف الاحتياجات . فعلى مصمم ديكور المعرض أولا وقبل البدىء في تصمم أشكاله الزخرفية معانية ومشاهدة السلع المطلوب عرضها لأنه يجب أن يكون التصميم ناجما عن الاحتياج الموضوعى والحقائق الشابتة والناجئة عن طريق اظهار المعروض . حتى اذا ما بدأ المصمم في اخراج أشكاله الزخرفية كانت ملائمة ومناسبة لحجم وشكل السلعة المراد عرضها مع مراعاة المقياس النسبى لهذا الشكل الزخرفى ، فلا يكون مغاليا في كبره اذا كان المعروض ابرقا صغيرا من الفضة مثلا أو متناهى فى الصغر فى حالة عرض سيارة مثلا ، ومحاولة الابتعاد عن الزخارف والحشيات التى قد تظهر عظمة التصميم فتصرف المشاهد الى الاعجاب به والابتعاد عن الغرض الأساسى من اقامة المعرض وهو تنوع السلعة عملا بالحكمة القائلة — ان التصميم الداخلى فى المعارض يشيد لخدمة المعروضات ، لا المعروضات هى التى تخدم التصميم فيكفى ما بالمعروضات من زخارف وتفاصيل وثرثرة .

٣- الالوان:

ان دراسة تأثير اللون على فسيولوجية الجسم البشرى قد أعطت نتائج يمكننا الاستفادة منها — فاننا لا نستطيع أن نتجاهل مثلا أن اللون الأحمر يسبب شدة وسرعة نبضات القلب . وأن الأزرق لون مهدئ للجهاز العصبى . وعليه فقد أمكننا تفهم الالوان والتبوء بتأثيراتها المختلفة .

وهناك حقيقة نجدها فى معظم اللغات . أن الالوان الحمراء والسرقرالية تسمى ألوانا ساخنة أو دافئة . والالوان الزرقاء والقرية من الزرقاء تسمى الوان باردة .

أن اللون هو ذلك التأثير النفسى (السيكولوجى) الناتج على شبكة العين فاللون ليس له أى حقيقة الا بارتباطه بأعيننا التى تسمح بحسه وإدراكه بشرط وجود الضوء . فلا نستطيع ادراك أى لون الا بواسطة الضوء المساقط عليه ثم انعكاسه الى اعيننا .

وعليه فاننا باستخدام الالوان فى أى جناح ووجب مراعاة حسن اختيارنا للون . فلا تستعمل الوان كأرضية لسلعة ما ولا تمشى وطبيعة لون السلعة . كذلك فى حالة اختيار اللون العام المهيمن على الجناح فلا يصح استخدام الوان ساخنة فى البلاد الحارة . كذلك خطأ استخدام الالوان الباردة فى البلاد كذلك يجب الابتعاد عن الالوان التى تثير المنفرح او الالوان القبيضة او المنفرة .

فالهدف فى اللون اذا هو اراحة نفسية المشاهد وانسجامها مع السلع المعروضة مع السعى على اظهارها للحصول على التأثير على المشاهد .

٤- الاضاءة:

أن استعمال الاضاءة بالمعارض يتوقف على خدمة غرضين اساسيين .. فمن الناحية النفسية يجب أن تضاء المعروضات اضاءة واضحة .. وفى نفس الوقت تحقق التأثير النفسى المرجو منها .

أن الاضاءة يجب أن تكون قوية بما يكفى لاطهار السلعة للتمكن من رؤيتها بوضوح ، كما أن الادراك الحسى لتفاصيل سلعة ما يتوقف على كثافة الضوء المسقط عليه — لذلك فن المفضل فى أى جناح وجود مساحات وضئية واخرى معتمة بطريقة منظمة لاطهار السلعة المضئية وعدم جذب نظر الجمهور الى ما يشغله عن مشاهدتها مع مراعاة عدم استعمال التفاوت المحسوس فى كثافة الضوء بطريقة قد تدعو الى مضايقة العين وقد تصل المضايقة للعين عن طريق سوء استخدام المصدر الضوئى مباشرة او عن قوة انعكاسه من السلعة او الديكور .

٥- التنسيق:

التنسيق هو فن العرض . وهو يوضح لنا أن التنسيق هو أن تعرض شيئا (سلعة) بطريقة ظاهرة واضحة . فقبل كل شيء على المنسق أن يستحوذ على الانتباه الى النوع السلم احتفاظا برسائله ويكون ذلك بطريقة تجارية او فنية .

كما أن قاعدة التنسيق هى المهارة والوسائل التعبيرية للشرح . والتشكيل بوسائل الاقتاع او عرض المواد والمعارض العادية بطريقة حديثة وغير متوقعة . فان عامل الاحساس بالجددة والحداثة وعامل جمال المفاجأة يسير جنبنا الى جنب مع قوة التعبير ، وذلك هو الطابع المعيز لجميع اعمال التنسيق المشهورة .

فنعنى أن تعرض هو أن تختار ، أن تنسق هو أن تقدم نماذج عينية لأن الاشتراك فى التفهيم والتعليم هو هدف كل معرض هذا الى جانب النواحي التجارية وهذا التفهيم قد يكون ارشادا تجاريا او فنيا او ثقافيا او علميا ... الخ فالهدف عند الانسان هو الاستهلاك سواء للاتساح او للافكار . فالعرض هنا هو الذى يعلم ويملن ويقدم ويؤثر على النفس . حيث يبدأ الجمهور فى التدفق للمشاهدة والحكم وتحقيق الهدف المقام من اجله المعرض بعد بذلت الجهود المضنية والسهر ليال طوال بذل فيها مجموعات مختلفة من الفنين قصارى جهدهم من معماريين ومزخرفين واخصائين فى الالوان والاضاءة للوصول الى تفهم مشاكل الجمهور والتقليل منها والسعى وراء الحل للوصول الى الحد الأدنى من المشاكل التى تعترض الجمهور .

نشاط المركز

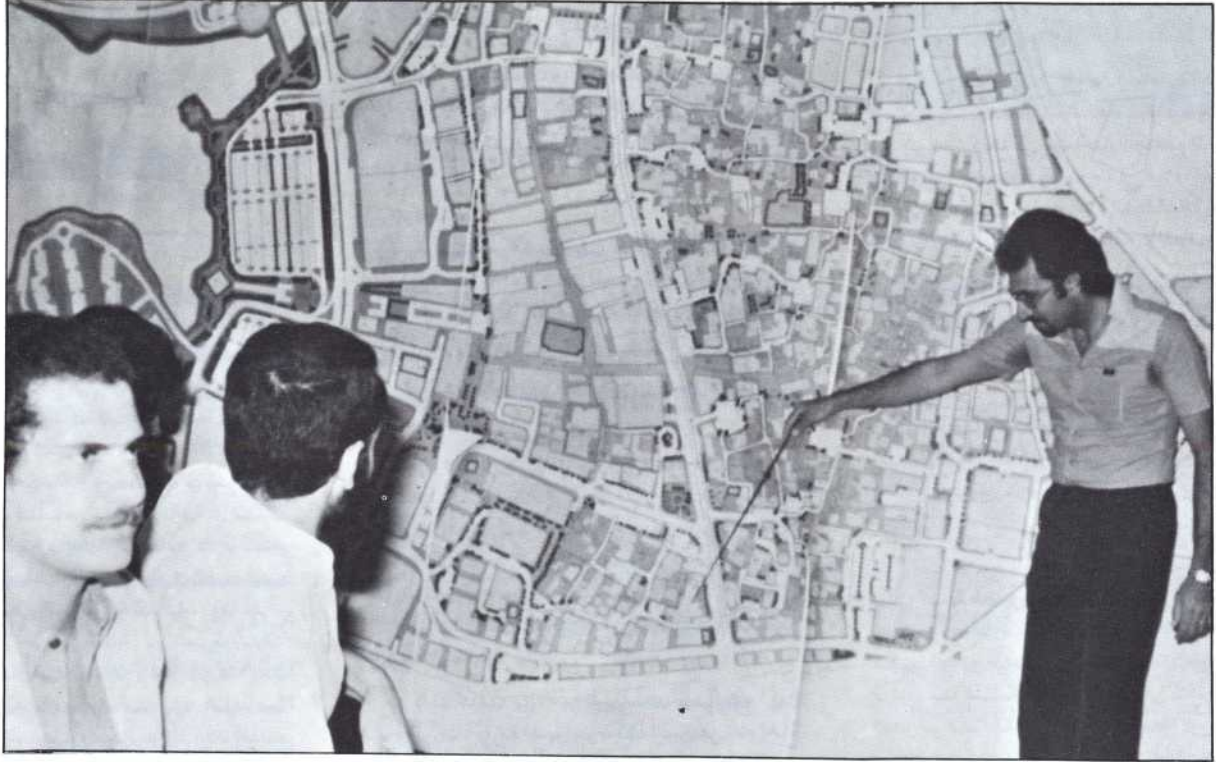

المهندس عمرو درويش يعرض تخطيط المنطقة القديمة بجدة على الدارسين فى الدورة الثانية



الدارسين أثناء احدى المحاضرات



مجموعه من الدارسين أثناء الزيارات الميدانية

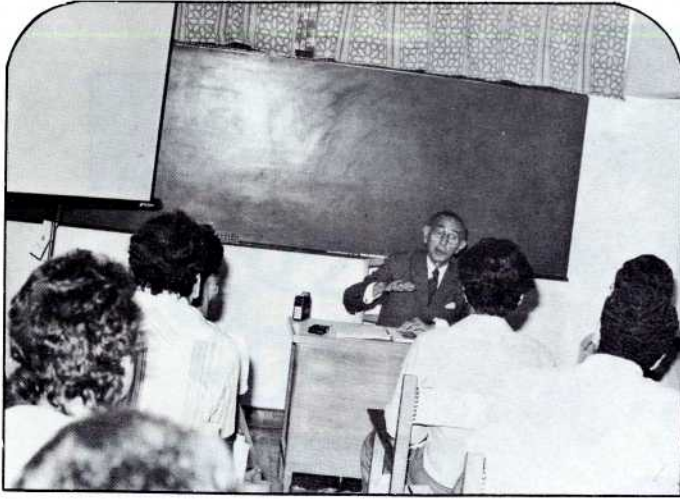

الاستاذ المهندس حسن فتحى فى احد المحاضرات



مجموعة من الحاضرين اثناء الندوة عن العمارة الإسلامية المعاصرة

* بدأ المركز دورته الثانية من برنامجه التدريبى لعام ١٩٨٠ موضوع الدورة: «احياء العمارة الاسلامية» وتهدف الدورة الى ابراز القيم الاسلامية فى التخطيط والعمارة المعاصرة .

* أعد المركز سلسلة من المحاضرات والندوات وقاعات البحث والزيارات التى تهدف فى مجموعها الى نقل النظريات والفلسفات الخاصة بهذا الموضوع الى حيز الواقع والتطبيق بما يتناسب مع متطلبات العصر و يتمشى مع منجزاته العلمية فى ضوء الاستمرارية الحضارية للدين الاسلامى

* اشتمل البرنامج على ندوة كان موضوع الجزء الاول منها المعالجة التخطيطية والمعمارية للمناطق المتدهورة وموضوع الجزء الثانى المعالجة التخطيطية والمعمارية للمناطق المتدهورة . شارك فى الندوة السيدة ليلى ابراهيم . والدكتور بد الدين ابوغازى . الدكتور يحيى الزينى . الدكتور عبد الباقي ابراهيم . الدكتور أحمد كمال عبد الفتاح . المهندس عصام صفى الدين .

* أقيم حفل افتتاح الدورة فى مقر المركز فى اول رمضان سنة ١٤٠٠ هجرية الموافق ١٣ يوليو ١٩٨٠ وحضر الحفل لقيف من الشخصيات العامة والمهتمين باحياء التراث الحضارى للمدينة المعاصرة ، وكان على راس المدعوين الوزير حسن محمد حسن / وزير الاسكان السابق .. والدكتور يحيى الزينى رئيس مجلس ادارة المكتب العربى والمهندس ميشيل فؤاد رئيس هيئة التخطيط العمرانى والسيد على فرج وكيل وزارة التخطيط .

* شاركت الصحافة فى حفل الافتتاح والتقى على مائدة الصحافة مندوبو مجلة أكتوبر وجريدة الاهرام والمحررون بمجلة عالم البناء ... دار النقاش حول أهداف الدورة التدريبية وهل يمكن الاستفادة من القيم الحضارية فى التخطيط والعمارة المعاصرة بما يتمشى مع متطلبات العصر ... وتناولت الاحاديث الدور الذى تستطيع الصحافة ان تشارك به فى نشر هذه الفلسفة ونقلها الى ذهن القارئ بحيث تساهم فى خلق شخصية عربية اسلامية لها طابعها المميز وتراثها .

* استمرت الدورة ثلاثة اسابيع بدأت فى ١٤ يوليو ١٩٨٠ وانتهت فى ٣ اغسطس وشارك فى الدورة ٢٠ دارسا من كل من مصر والمملكة العربية السعودية والسودان .

* شارك فى لقاء المحاضرات التى بلغ عددها ١٨ محاضر نخبة ممتازة من الاساتذة والمتخصصين منهم المهندس حسن فتحى . الدكتور بدر الدين ابوغازى . الدكتور نعمات فؤاد . والدكتور رويس ابوسيف والدكتور عبد الرحمن فهمى والسيدة ليلى ابراهيم . والدكتور عبد الباقي ابراهيم والدكتور حازم ابراهيم والدكتور شريف ابراهيم . والدكتور أحمد كمال عبد الفتاح . والاستاذ شفيق شلبى . والدكتور اسعد نديم . الدكتور عادل يس والدكتور ممدوح يعقوب .

* تناولت المحاضرات العديد من الموضوعات المتصلة باحياء القيم الاسلامية فى التخطيط والعمارة المعاصرة منها ... المدخل الى احياء القيم الاسلامية فى المدينة والعمارة المعاصرة . الاسلام والعمران فى المجتمع الاسلامى . مميزات المدينة الاسلامية . النظم الادارية فى المدينة الاسلامية . الثوابت والمتغيرات فى الفنون الاسلامية . العمارة بالاندلس . المقومات التخطيطية والمعمارية للمدينة المعاصرة . الثوابت والمتغيرات فى أسس التخطيط والتصميم المعمارى بالمدينة الاسلامية . عودة الشخصية الاسلامية فى العمارة والمدينة المعاصرة . العملية التخطيطية والمعمارية فى المناطق المتدهورة عمارة الجوامع . دور الاجهزة والمؤسسات فى تطبيق القيم الحضارية الاسلامية فى العمارة والتخطيط المعاصر . دور الاعلام فى التعريف بالقيم الحضارية الاسلامية . تطبيقات معاصرة للفن الاسلامى . حماية المناطق التاريخية والاثريّة . صيانة وترميم المباني الاثرية

* عقدت ندوات بقاعات البحث لمناقشة الحالات التى يعرضها الباحثون .

بحث الموئل



الطابع

الإسلامي

لمدينة جدة

البلدية بخطوات سريعة وهامة للحفاظ على المنطقة التاريخية وكذلك لتلافي الوضع فى مدينة جدة وابرار الطابع الاسلامى بها بشتى الطرق ومن هذه الخطوات :-

- ١ - المحافظة على المنطقة التاريخية (جدة التاريخية) .
- وقد قامت البلدية باسناد المهمة الى احدى الشركات المتخصصة وقامت بمتابعة سير العمل مع الشركة وقد تم الوصول الى بعض التوصيات والدراسات الهامة منها :
- ١ - الحفاظ على بعض المباني ذات القيمة التاريخية القائمة دون تعديل .
- ٢ - ترميم بعض المباني واعادتها لحالتها الاصلية دون تغيير او تبديل .
- ٣ - اعادة رصف وتنظيم الاسواق القديمة الموجودة بالمنطقة وعمل دراسات لفرش الشوارع فى المنطقة من الارصفة والكراسى ونوافذ المياه وسلات المهملات واحواض الزهور بحيث تحتوى على الطابع المحلى وكذلك بالنسبة لطريقة ونوعية الانارة .
- ٤ - عدم اعطاء اى ترخيص بناء فى المنطقة الا اذا كانت المخططات المقدمة تفى بالشروط والتوصيات المقترحة للمباني فى المنطقة .
- وبالنسبة لمباني مدينة جده :-
- ١ - الاهتمام بالطابع الاسلامى فى المباني عموما وخاصة فى المباني ذات المواقع الهامة فى المدينة وعدم اعطاء اى ترخيص لمخططات مالم تكن ذات طابع اسلامى
- ٢ - اعطاء المباني لونا سائدا هو اللون الابيض بصرف النظر عن نوعية المواد المستعملة .
- ٣ - المباني الشعبية كذلك تكون من اللون الابيض والشبابيك باللون الازرق التركواز .

تقوم بلدية جدة بحركة واسعة فى سبيل تطوير مدينة جدة واطهارها بالمظهر اللائق بها كمدينة اسلامية عربية . كما أن هناك اسبابا ودوافع قوية دعت البلدية للاهتمام باعطاء المدينة الطابع الاسلامى القوى من هذه الاسباب :-

- أولا : الموقع الجغرافى لمدينة جدة جعل منها المدخل الرئيسى لحجاج بيت الله والوافدين الى مكة المكرمة والمدينة المنورة لاداء فريضة الحج والعمرة ولا بد ان تعطى المدينة الانطباع الاسلامى للحجاج او الزائر .
- ثانيا : المجتمع السعودى بطبيعته مجتمع اسلامى محافظ جدا على دينه وتقاليده وعاداته وتراثه الاسلامى .
- ثالثا : كما هو معروف فان العمارة الاسلامية تعطى افضل الحلول المعمارية لظروف المجتمع الاسلامى مثل الخصوصية والوظيفية وغير ذلك بمنتهى البساطة كما أن العمارة الاسلامية تعطى حلولا سليمة لمشاكل المناخ الى غير ذلك .
- رابعا : تعطى المباني الاسلامية واجهات منطقية وبنسب جميلة ونابعة من وظيفة مناخية او اجتماعية ومن مواد محلية .

مما سبق ذكره نلاحظ بعض الاسباب التى دعت البلدية الى الاهتمام بالعمارة الاسلامية ولكن المشكلة الحقيقية تكمن بان مدينة جده قد بنيت وان المسؤولين السابقين لم ينتبهوا لذلك . واغلب المباني القائمة حاليا تفتقر لاسط قواعد العمارة الاسلامية بل وان الكثير من هذه المباني غريب عن المنطقة من كل الواجه المناخية او الاجتماعية على سبيل المثال «المباني ذات الواجهات الزجاجية الكاملة - المباني ذات الاسقف المائلة - المباني الحديدية» . الى غير ذلك .

واذا نظرنا كذلك الى المخططات المنتشرة فى المدينة نجد أنها كذلك تفتقد للطابع الاسلامى بها . وقد تم البناء فى اغلب هذه المخططات . وقد قامت



بين القديم والحديث
في مدينة جدة

حيث تنتشر المخططات بلاسكان والاستعمالات الباقية وكيف نعطيها الطابع الاسلامي الميزبتر بقة علمية وموضوعية ويمكن تقسيم المشكلة الى قسمين :-
اولا : الاراضى التى لم تقسم بعد . وهذه ليست مشكلة اذ يمكن وضع أسس تخطيطية (PLANING CONCEPT) للمخططات اولا بحيث ياخذ المخطط الطابع الاسلامى العام وان يأخذ المسجد مكانه الحقيقى فى المخطط وكذلك يمر المشاة الرئيسى والاسواق الواقعة فيه والتدرج فى الارتفاع من الاسواق الى آخر المخطط . الى غير ذلك من الاسس الاسلامية فى المخططات .

وكذلك بالنسبة للقسم المختلف يمكن وضع أسس تصميمية للمباني بحيث تكفل هذه الاسس اعطاء المباني الطابع الاسلامى القوي بصورة منطقية وجيدة .
ثانيا : بالنسبة للمخططات المعتمدة والتي تم البناء فى اجزاء مختلفة منها فهذه لا توجد طريقة لتعديل المخطط ككل ولكن يمكن تطبيق الاسس التصميمية المذكورة فى القسائم والمباني التى لم تبني بعد كحل وسط .

طريقة استنتاج الاسس التصميمية (DESIGN CONCEPT) للمباني ذات الطابع الاسلامى :-

افضل الطرق واكثرها واقعية هى استنباط هذه الاسس من مجموعة من التصاميم الاسلامية الجيدة المقدمة للبلدية من المهندسين المختلفين ، لا يقل عن ٣٠ مشروعا ، وبعد استنباطها تدرس جيدا ويراعى مع ذلك سهولة التنفيذ ومستوى العمالة فى مدينة جدة والمواد المحلية والاسعار وغير ذلك من العوامل المؤثرة ثم تنظم فى كتيب وتوزع على المهندسين المصممين فى مدينة جدة .

المهندس/ سعود محمد على القفيدى

- ٤ - تشجيع استعمال الخشب المشغول والرواشين والمشربيات وباقي العناصر الاسلامية فى الواجهات .
- ٥ - كما قامت البلدية بتجربة رائدة حيث الزمت الملاك فى احد الشوارع الرئيسة فى المدينة بتركيب رواشين خشب على المباني القائمة سابقا بالطريقة العادية وبالتصاميم العادية وقد ظهرت هذه المباني بعد التغيير بمنظر جميل وجذاب ، بصورة لم تكن متوقعة من قبل .
- ٦ - تقوم البلدية بالمشاورة مع الدوائر الحكومية التى ترغب البناء فى جدة بحيث تخضع المباني للشروط التى وضعتها البلدية بحيث يغلب على التصميم المقدم الطابع الاسلامى .

وعلى سبيل المثال قدمت البلدية تصميا مبسطا للرئاسة العامة لتعليم البنات فيه حل معمارى اسلامى سليم لمباني مدارس البنات . وكما هو معروف فان مدارس البنات يجب أن تراعى فيها الخصوصية الكاملة حسب التعاليم الاسلامية وحسب تقاليد المجتمع السعودى وقد اعتادت الرئاسة على بناء مدارس البنات بالطريقة العادية فى التصميم ثم بعد ذلك تضاف بعض التعديلات على المباني لكى تعطى الخصوصية المطلوبة الا ان هذه المباني لا تعطى الخصوصية المطلوبة من كل الوجوه وكذلك فانها بعد الاضافات تصبح غير سليمة صحيا أو نفسيا . بينا الحل بمنتهى البساطة اذا . تم البناء بطريقة اسلامية صحيحة وذلك بالبناء على فناء داخلى INNER COURT حيث توفر فيها الخصوصية الكاملة مع ضمان الحلول السليمة للمناخ وغير ذلك من العناصر الرئيسة .

ونناقش الآن موضوع المناطق الحديثة فى جدة وخاصة المناطق الشمالية من جدة

EL MAWE'L NEWS

His Excellency the Mayor of Jeddah Eng. Mohamed Said Frasi has requested Dr. Abdel Baki Ibrahim the President of the Centre to organize a special training course for the management, operation and maintenance of the municipality's utilities for the officials of Municipalities of Jeddah, Mecca and Al—Madina Al—Monawra for three weeks to be determined later on.

The Centre will send three of its experts to the Kingdom for one week visit to study the situation in Jeddah Municipality then they will visit the municipalities of Millano, Paris and London to be acquainted with the best ways and subjects that can be the basis for the course which will be held at the premises of the Centre in Cairo.

The Centre has received an invitation to a symposium organized by Massachusetts Institute on Islamic Architecture for 5 days from 18 through 22 August 1980. The project of King Abdul Aziz University in Mecca Moccarama and the project of the Cultural Centre in Tehran will be submitted. Two of the engineers participating in this study are moslems and the rest are christians.

- The Centre has received a request from Professor Colterman from Washington University in Saint Louis to provide him with some of the architectural material of the Centre, specially what represents the Islamic heritage in the contemporary architecture. This is in order to be published in the scientific magazine of the University and the book he prepares on architecture of Developing Countries.

- **The President of the Centre Dr. Abdel Baki Ibrahim participates in the membership of the Tourism Development Committee and the Technical Committee affiliated to it to set—forth the policies of Tourism Development in Egypt. The Chairman of Board of Directors of Misr—Aswan Tourist Company Dr. Salah Abdel Wahab, the famous tourist expert Dr. Hatem Al—Franshawi and the Chairman of the Urban Planning Authority Eng. Michael Fouad participated in the committee. The enlarged committee comprises Counsellor Mohamoud Fahmi, Eng. Mostafa Alsaïd, Dr. Mohamed Fagel Nour and Dr. Adel Talaat and headed by Ex—Minister of Housing and Tourism Eng. Ibrahim Naguib and Mr. Abdel Rahman Seliem as Secretary.**

Contacts have been made between the Centre and a group of Finish Architects who are interested in Islamic Architecture in order to cooperate in organizing studies for the Finish students in the Centre particularly for the final—year, research or postgraduate students. This course will follow the pattern prepared for the students of the Pratt Technical Institute in New York. The Centre has received some researches and articles prepared by the Finish architects interested in the revival of indigenous heritage of the national architecture.

- **Official measures have been taken to announce the formation of the Society of the Revival of Islamic Heritage in Contemporary Planning & Architecture as one of the activities of the Centre.**

FROM ALAM ALBENA NEWS :—

Jordan

1. 19km south of Oman, an industrial city is currently being planned to contain from 700 to 800 factories of small & medium industries. All utilities & public services will be provided in the city as it allows the expansion in housing units allocated for approximately 25000 workers. An industrial company from Singapore has prepared a feasibility study for this project. The European Bank for Investment assists in the financing of this project.
2. **Holland participates in the construction of a Trade Centre in the city of Oman that bears the features of the Arabic architecture by using industrialized methods of construction.**
3. The British Halcrofox undertakes a Traffic survey of the city of Oman within 15 months with the intention of solving the traffic problems of the city.

Bahrain

- The Minister of Industry & Development announced that it is expected to allocate 2 thousand million dollars of its new budget to new projects in the field of construction. One of the biggest project for which a great portion of this budget will be allocated is the project of constructing a bridge connecting the island of Bahrain with the east coast of Saudi Arabia. This is in addition to the process of expansion of the airport.

Kuwait

- The population census in Kuwait shows that the total population has reached 1,355,827 people; 41,5% are national Kuwaities and the rest are non—Kuwaiti. It is known that the population was 206,463 people in 1957.

CPAS Activities

- CPAS has inaugurated its 2nd course of training programme for 1980. Main theme of the course is «Revival of Islamic Architecture». Its aim is to bring Islamic values into light specially in contemporary planning and architecture.
- The Centre has prepared a series of lectures, symposia, seminar, and visits; which as a whole aim at putting philosophies and theories related to this theme into effect, to apply them taking into consideration the requirements of the present time and to make them fit the contemporary achievements in the light of the cultural continuity of the Islamic religion.
- The course continued for 3 weeks (from July 14th 1980 to August 3rd 1980). 20 students participated from Saudi Arabia, Sudan and Egypt.
- The programme included a symposium. The first part of it was a study of the architecture and planning of this historical regions. Among the participants in this symposium were: Mrs. Lyla Ibrahim, Dr. Badr El—Deen Abo—Gazy, Dr. Yahia El—Zainy, Dr. Abdel Baky Ibreahim, Dr. Ahmed Kamal Abdel Fatah.
- The inauguration party of the 2nd course was held at the Centre's premises (Ramadan 1st 1400 of Hijra — July 13th 1980). A good number of personalities who are interested in the revival of the cultural heritage in contemporary towns have attended the party. Among the eminent guests were Mr. Hassan Mohammed Hassan — Ex—Minister of Housing, Dr. Yahia Al—Zayni — Chairman of the Arab Bureau, Engineer Michail Fouad — Chairman of the Physical Planning Authority, and Mr. Ali Farag — Under Secretary; Ministry of Planning.
- 18 Lectures were delivered by a distinguished group of professors and specialists. Among them were Engineer Hassan Fathy, Dr. Badr El—Deen Abo—Gazy, Dr. Ne'mat Foad, Dr. Darwish Abo Saif, Dr. Abdel Rohman Fahmy, Mrs. Lyla Ibrahim, Dr. Abdel Baky Ibrahim, Dr. Hazim Ibrahim, Dr. Sherief Ibrahim, Dr. Ahmed Kamal Abdel Fatah, Mr. Shafiq Shalaby, Dr. As'ad Nadeem, Dr. Adel Yaseen and Dr. Mamdooh Yacub.
- A number of symposia and seminars were held to discuss the cases offered by students.
- The inauguratin party was attended by many journalists representing October Magazine, and Al—Ahram newspaper, and the editors of «The World of Constructin». They led an open discussion of the aims of the training course, the possibility of applying the cultural values in contemporary planning and architecture in order to make them suit the potentialities of the present era, and the role of journalism in promoting this philosophy to convey it to the reader in order to participate in the creation of an Arabic Islamic identity that has its own characteristics and heritage.

AL MAW'EL (HABITAT)

CPAS REVIEW



1st year

3rd issue

Editorial

«Al Mawel» tries to tear itself away from its tender mother «The World of Construction» in order to be an independent publication that opens its doors to researches and studies which are accomplished by members of the center or by the students who participate in the successive seminars. Though it is newly born, yet there are many researches that wait their turn to be published in «Al Mawel» In the previous issue of the «The Habitat» we were obliged to postpone an article written by Saoud Al—Kufaidy from Jeddah municipality about the planning characteristics of the town of «Jedda.»

The new born baby must grow till it can depend on itself to move libally within wider ranges, but still under the keen observation of his mother This continues till his youth, then he can be independent, and can impose his own individual personality.

This is what we except of «Al Mawel» because it was born and lived lonely for some time before it was adopted by «The Word of Construction»

which nourished it with quality of papers and the best printing.

Al—Mawel as a new name for a new born/baby is in the the opinion of some people sounds difficult. They claim that this name suits more a book of literature, or a volum of history, but not a specialized publication in the field of arhitectural and planning . But as it is a new name that bears depth in its denotation which connects it to the magazine's main theme, readers will soon get adapted to it specially when its delination and representation come to the mind of the reader. It is in fact the most suitable and comprehensible name. The center received a letter from the Greek «Ekistics» magazine as a congratulation of he new born baby, wishing success and asking to recieve every new issue of «Al Mawel» The letter refered to the region's need of an achievent of this sort. The board of editors feel the weight of responsibility and began to be worried over its new born baby in its early days while it needs all care and protection till it becomes stronger. So we adhere to GOD who is the best protection and aid .

Synopsis from ALAM ALBENA

- **The Role of the Center of Building, Housing and Planning in the construction development in Egypt.**

The article reveals the negatives and positives in the role of the Center of Building, Housing and Planning in the construction development in Egypt. The center was for sometimes affiliated to the Ministry of Scientific Research and now to the Ministry of Reconstruction. The need for the reorganization of the Center becomes evident in order to serve directly the building industry.

- **The New Towns: To whom they are planned ?**

The article deals with the bases of the planning process for the new towns now under construction in Egypt. Who is concerned of what in that process? Are the people who are to live in these towns defined or are the towns planned to accommodate any body? The argument touches the bases of the planning operation.

- **Your legal adviser :**

Deals with the legal problems related to the tenants and owners of houses, the exchanges of flats and other relevant questions.

- **Your technical adviser :**

Helps the readers to save in their building elements and materials. It also helps them to know the proper ways of acquiring their building licences.

- **Selected Projects :**

The selected projects in this issue are
1— Sheraton Hotel in Dubai.
2— Cairo Internatinal fair.

- **The Personality Of This Issue:**

The personality selected for this issue is Dr. Abdel—Halim Ibrahim from the young generation of architects interested in the revival of historical and cultural values in contemporary Islamic architecture and town planning.

- **Selected Subjects :**

An alternative to the core house system. The provision of empty space in well designed residential buildings which could be finished and furnished gradually by the low income tenants.

- The guide for young architects and planners to continue their studies in U.S.A. Universities. How the joint courses between American Universities and Arab Universities or Centers seem reasonable to facilitate these studies.

- The book reviewed in this issue is titled «Architecture of Islamic World» its history and social meaning with a complete survey of key monuments by Ernst Grube and five other outhors. The introduction «What is Islamic Architecture» written by Ernst Grube reveals the ignorance of the author who tried to answer this question.

- Architectural Details of doors in an Islamic design as applied to a contemporary building.

- The chosen corner deals with the question of furnishing the limited space in small housing units and the multiuse of furniture.

- Souk Al—Benea : Contains a great variety of selected building materials and products with their producers and current prices.

environment exactly as the case was in the fifties in the Western World. This happens at the same time when Western architects looked back for the cultural values in our architectural heritage to derive from it its essence which is used in their buildings which dazzle us. It is our duty to go back to our heritage and to display it in front of the whole world.

Those who have authority, and those who take decisions claim that the world has become an entire whole, but our reply to this is «if the world has become an entire whole it is from the economic and financial aspects, but not from the cultural aspects, because every region has its own culture, deep rooted in history specially in our countries.» Civilization and religion emerged from our lands. How could we imagine that a few number of foreign experts would come to our country to save our Islamic architecture? Are we not able to do this same task? Don't we have the experience? Still we have high ranking experts all over the world. The fact is just lack of organization not more.

Now back to our original subject of the formation of the architect and planner. We have learned architecture from foreign syllabus which state that Greek architecture is the origin of all architecture, then followed by the Roman, then the medieval then the Renaissance, till the Industrial revolution, but Islamic architecture found marginal care in those foreign syllabus. This is what have been firmly rooted in our minds, and the minds of the young generations after us. This is what was imposed upon us, not to pay any attention to our heritage. This was a normal result of the Western cultural conquest which swept all the cultural values of the Arabic Islamic city represented in the rules, and the theories of design and planning. They even gave us the impression latter on that these rules and theories are not suitable any more for practical application on our architecture or

contemporary city planning. They began to lay down new rules and theories for us to follow, at the same time they started to send their student to study Islamic architecture in our region Suddenly they began to direct an extensive care for our Islamic heritage specially in Europe and America, even in Japan and in South West Asia Where is our place in all this? If we can not face this problem at the present time, so we must prepare ourselves to face it in the coming generations when we teach architecture.

Architectural education in Egypt needs a cultured syllabus that springs from our values. It must suite our human and technological artistic and technological abilities. As a matter of fact they must suite to the artistic and scientific abilities of our youth. If we cannot fix the number of university students we must face the situation with a new system atic style and a new syllabus that suites all those numbers. It is our duty to define our target of the educational process and specify the types of graduants required for design, building technology, construction or the research work in the field of architecture and planning. Through this process we can direct those branches after a basic period of general study of the basic architectural subjects. All students can learn the mutual language through which they can interact when they work in collaboration. In this case the architect can acquire all the vast specializations of technology, architecture, and planning as the case was in the past.

This trend in turn needs independency in decision making in the financial and administrative affairs. If this was not achieved, the technical and artistic rigidity will continue, consequently the standard of the Islamic—Arabic City will lessen. The architectural schools must be completely independent of the faculties of engineering which they are related to. These schools must be independent in its academic, administrative and financial aspects. This may be embodied in the faculties of architecture and planning or in more independent divisions. These faculties or departments can also be entities for education and production at the same time in order to widen their artistic and educational abilities and to raise the salaries of those who work in these entities, and to attract the Egyptian and Arab professors from abroad. These are the most important channels through which we can attract our experts and scientists who are scattered in many universities and institutes all over the world. We must attract them not only in the academic field but also as a step towards their collaboration in our large architectural projects which are planned, designed and studied by foreign experts and consulting firms in the absence of the Egyptian and Arabic Consulting entities. The latter issue leads to an argument among our engineers, professors, and experts and as an important theme we shall deal with it latter in another issue of this magazine.

Formation of Architects and Planners :

The first notion which appeared at the first issue of «The World of Construction» aimed at promoting the career of architecture and planning in Egypt and the Arab World. We came to a conclusion that raising the technical and cultural standard of architects and planners is a corner stone of Promotwin. Raising the technical standard necessitates the development of the syllabus to be followed by schools of architecture and planning in Egypt and the Arab World.

The word «promotion» appears from time to time. Committees convene several times for the sake of basic promotion, but soon these committees concluded their work with just some amendments omission or addition of some articles. So years pass, and the world about us advances rapidly in all aspects of knowledge, architecture, and planning.

At the beginning of every scholastic year students at the faculties of engineering rush to the departments of architecture. Their numbers increase annually to become hundreds and hundreds, consequently the rate diminishes between the number of the students and that of the teachers, and also the personal relation between them

fades. This relation must on the contrary be strengthened due to the special type of study held at these departments. The same system continues, but the amount which student acquires becomes lesser specially with those students who have not the ability to carry on with this kind of study even if they have obtained the first ranks in the general certificate exams. These are like a tube which students enter through from one side to be pressed to come out from the other exhausted and gaining nothing. The result would lead to the increase of the disguised unemployment with some few exceptions of those who possess the talent and resolution. From another angle, the result will be a decrease in the rates of artistic production and the architectural standard of buildings made by the less capable private sector. These kind of buildings in turn form the majority of architectural production in the Arab cities.

The call for the rise of the architectural standard or

ADVERTISEMENT

The magazine would like to appoint qualified correspondants all over the world. Who ever finds himself qualified for this job please send his CV to chief Editor.

Alam Albenaa
14 Sobky Street
M. Elbakry
Heliopolis
Cairo — Egypt

the revival of architectural identity of the Arab City appears again. Conferences and symposia are held to lay and state recommendations but matters continue to take its usual course in slowness and delay without any recognized change. The call becomes low for some time to rise again after sometime while the world around us leaps from one achievement to the other in the field of architectural researches and publishing. These achievements provides an abundante of production in the whole world. At the same time these (whether books or articles) do not forget to direct our attention from time to time towards the importance of our Islamic or Arabic heritage. At the same time, we just look at the horizon waiting for what is offered to us by others while we are the owners of this artistic heritage and the deep rooted architectural history.

The contemporary Arab architecture passes through a critical stage Iron and glass conquer our architecural

ALAM ALBENA

Monthly Magazine

Published By THE CENTER
OF PLANNING AND
ARCHITECTURE
STUDIES

1st. year. 2nd. issue
September 1980.

- Chairman of Board & Chief Editor
Dr. ABDELBAKI IBRAHIM
- Lay. out Editor
FARID MAGDY
- Assistant of the Chief Editor
DR. HAZEM IBRAHIM
- Managing Editor
HUSSEIN ABAZA
- Assistant Managing Editor
AYMAN ZEITON

SUBSCRIPTION :—

	one Issue	Annual
EGYPT	30 PT.	300 PT.
SUDAN	50 PT.	500 PT.
JORDAN	0.5 D.J.	5 D.J.
IRAQ	0.5 I.D.	5 I.D.
KUWAIT	0.75 K.D.	7.5 K.D.
S. ARABIA	9 SR.	90 SR.
SYRIYA	10 L.	100 L.
LEBANON	10 L.	100 L.
MAGREB	3 \$.	30 \$
EUROPE	5 \$.	50 \$
N. AMERICA	6 \$.	60 \$

Plus 50 P.T mail cost inside Egypt, \$6 for Arab countries and \$12 for U.S.A. and Europe.

ADDRESS :—

14 ELSOBKY STR.
M. ELBAKRY HELIOPOLIS
T. 603397 — 603843
Telex 93243 CPAS UN

The Editorial

by
Dr. Abdel Baki Ibrahim

This second issue of «The World of Construction» is our second step on the road of constructin towards welfare. It is a sort of emphasis on the magazine's message to serve the community, and to revive the cultural identity in the architecture of the Arabic town. If the first issue was still young—green when published, yet we shall do our best to nourish it and make it grow in order that the coming issues would be more vived, strong and full of every novelty in the field of construction.

We realize that the specialized journalism must be comprehended by all levels because the architectural enviroment is in fact a result of collaborated roles of all those who take a share in the process of construction. We try to open the discussion with all people, all generations; the general and the specialized, young and youngsters. We try to interact along the process of time and the motion of life. We try to search for originality, for an identity to bring the cultural identity of the Arabic town into view. We try to lend the youngsters who are interested in construction a hand to improve their artistic abilities through representation of some extracts of local arts.

We try to help the housewife to arrange her home with local values. We try to aid the lessor and the tenant to make both of them apprehend their mutual. On one hand we try to help whoever wants to build to conceive the executive procedures and on the other hand, to get the best out of the regulations to suit our enviromental circumstances. We try to raise the standard of architecture. Our aim is to spread this message all over the world. Our aim is to make of the pages of «The World of Construction» a sort of a meeting—place for all those who have an interest in construction. This can be achieved through articles, illustration, criticism, or advertisments.



MONTHLY MAGAZINE PUBLISHED BY THE CENTER OF PLANNING AND ARCHITECTURE STUDIES.



أحياء الطراز العربي

مؤسسة هاني للمبيليا والديكور

تدل علينا سواء داخل التصور والظل أو في وجهاتها ومشاربها في الجوامع وفي واجهات العمارات مؤسسة هاني للمبيليا والديكور تضع اللمسات الفنية الأصيلة في داخل البيت وخارجه .

إن كنت تريد أن يكون بيتك تحفة فنية من الداخل والخارج فمنا عليك الا بتشرينا بالزيارة في المؤسسة بالجمرا . إدارة ذات خبرة وفن توارثوها عن الأجداد .

إن العرب أمة ذات حضارة عربية وإن الفن العربي والعمارة العربية كان لها تأثير كبير على الفن الغربي وأشار الفن والحضارة العربية ما دلت باقية شامخة في أجزاء كثيرة من أوروبا .

والإندلس خير دليل على هذه الأمثلة .. فعودة جديدة إلى الفن العربي الأصيل عودة إلى انفسنا مؤسسة هاني للمبيليا والديكور توفر لك هذا .. إن المؤسسة بها أمهر الصناع ومهندسون فنانون بكل ما لها هذه الكلمة من مخاف والمؤسسة لا تكال . فأعالمنا

مؤسسة هاني للمبيليا والديكور

جدة - المملكة العربية السعودية

تليفون : ٦٧٠٥٢٨

